

### 工程類

車載鰭式天線防水設計與實驗失效分析

Waterproof Design and Test Failure Analysis of a Vehicle Fin Antenna

曾炳豪、彭濤、江文雄、劉智群-----1~16

### 商管類

黃金、白銀、白金國際市場VaRs研究：空頭與多頭時期比較

Study Study on gold, silver, platinum international market VaRs : Compare between Bull market bear market

彭開琮、楊適如、謝伊婷-----17~32

桃園市免費市民公車滿意度調查報告

The Satisfaction Investigation of Free Shuttle Bus for Taoyuan Citizens

邱玉葉、方正璽、梅玉貞-----33~58

### 人文社會類

在桂葉與菩提之間——論夔虹詩風的轉向及其生命歷程

Between bay leaf and bodhi——the poetry steering and life course of Xiong-Hong

陳靜宜-----59~76

博物館意義實踐中的意識形態——比較台灣總督府博物館、台北故宮博物院、蘭陽博物館

The Ideology in Practice of Meaning of Museum -- Comparison of Taiwan Governor Museum, National Palace Museum, and Lanyang Museum

楊金源-----77~98

### 附錄

《健行學報》徵稿辦法



## 學報序

二〇一六新年開始，《健行學報》第三十六卷第一期即將出刊，經審查委員專業把關及編輯委員慎重裁量下，五篇論文得以出刊，每逢出刊，編輯小組總是有著無限感恩與欣喜，因為我們的出刊代表《健行學報》的深耕茁壯，也代表投稿學者辛苦學術研究結晶可以公開發表！

本期共五篇論文經過審查，分別為工程類一篇、商管類二篇、人文社會類二篇，下則將論文大要略敘於後：

工程類收曾炳豪、彭濤、江文雄、劉智群等四人之〈車載鰭式天線防水設計與實驗失效分析〉，審查委員評以「對於車子新式的鰭狀天線，從事防水設計與實驗失效分析，不太具學術性但是頗富實用性。按照德國國家標準，逐步進行實驗檢測。對於五項實驗結果，三項失效的情形，作者提出具體的解決辦法，應屬可行。」十分肯定研究的實用性。

商管類收有二篇，一為彭開琮、楊適如、謝伊婷所研究之〈黃金、白銀、白金國際市場 VaRs 研究：空頭與多頭時期比較〉，此篇論文主要是探討黃金、白銀及白金等貴金屬風險值之研究，結果發現在風險值估計法以歷史模擬法表現最佳，且商品期貨中以黃金期貨之風險值最小。其次為邱玉葉、方正璽、梅玉貞之〈桃園市免費市民公車滿意度調查報告〉，本研究針對桃園市 11 區的免費市民公車乘客滿意度進行調查，以了解乘客對於目前免費公車服務品質之看法。針對此論文，審查委員以為可「詳實呈現了各區乘客的滿意度評比，並整理各區的乘車環境差異與改善意見主張，可提供實務借鏡。」

人文社會類收有二篇論文，一為陳靜宜〈在桂葉與菩提之間—論夔虹詩風的轉向及其生命歷程〉，本文探索詩人夔虹在不同階段所表達的主題，以「敘寫愛情」、「懷想故鄉」和「直陳佛理」為骨幹，配合理論與相關文獻進行析論，並且針對詩中語言的實驗、意象的經營、形式與內容的調和，以及詩人所追尋的人生境界做整體的論述。又楊金源〈博物館意義實踐中的意識形態—比較台灣總督府

博物館、台北故宮博物院、蘭陽博物館〉一文，則「能依時間軸，以不同的政治治理概念，討論三個不同時期的博物館所欲形構的文化政治與象徵意涵的表述。選題頗佳，摘要亦能明確揭示研究點。」深獲審查委員肯定。

綜上，五篇論文業已通過審查、修正，即將出刊，感謝專家學者踴躍賜稿，《健行學報》以公正客觀的態度進行學術研究作品的審查，希冀各方學者於新年伊始，繼續愛護本刊，不吝指正。

《健行學報》編輯委員會謹識

中華民國一〇五年一月

# 車載鰭式天線防水設計與實驗失效分析

## Waterproof Design and Test Failure Analysis of a Vehicle Fin Antenna

曾炳豪<sup>1</sup>

Bing-Hao Zeng

樂榮工業股份有限公司天線事業處

研發部經理

aben911@hotmail.com

彭濤<sup>2</sup>

Tao Peng

杭州樂榮電線電器有限公司

天線項目管理部組長

江文雄<sup>3</sup>

Wen-Xiong Jiang

樂榮工業股份有限公司天線事業處

研發部機構經理

劉智群<sup>4</sup>

Ji-Chyun Liu

健行科技大學電機系

教授

### 摘 要

本篇論文提出了一種車載鰭式天線的防水結構設計。天線防水設計採用雙層防水機制；第一層為主動壓迫式：透過防水橡皮墊圈與車身頂板主動壓迫防止水進入接觸面間隙；第二層為被動壓迫式：透過塑膠殼內部加強肋強制干涉防水橡皮墊圈防止水進入天線內部以及O型墊圈強壓裝車孔防止水由車頂進入汽車內部。防水實驗測試方法採用的是IPX9K等級的測試方法，IPX9K等級是德國汽車標準DIN40050-9條款2003年版本中對所有汽車中除乘客室以外的產品最嚴酷的防水等級要求。失效分析為IPX9K防水等級實驗結果失效後，確認防水設備、剖析防水樣品分析實驗失敗原因並改善方案。本文將對使用IPX9K防水等級實驗測試條件和測試方案以及後續防水實驗失效結果的分析和解決方法的結果進行討論。

**關鍵詞：**車載鰭式天線、防水、IPX9K、實驗方法、失效分析

## Abstract

In this paper, a waterproof structure design of a vehicle fin antenna is proposed. Antenna waterproof design adopts a double-layer waterproof mechanism. First layer for active compression type: through the waterproof rubber gasket and body roof active compression prevents water entering from the contact surface gap. The second layer is passive oppressive type, through the plastic shell internal reinforcing ribs forced to intervene waterproof rubber washer to prevent water from entering in the interior of the antenna and the o - ring crush loading hole to prevent water from the roof into the car interior. The waterproof test method used is the IPX9K test method, the IPX9K is the German automotive standard DIN40050-9 terms of year 2003 version of all the cars in addition to the product of the most severe of the product is the most severe waterproof grade. Failure analysis after the invalidation of IPX9K waterproof grade of the experimental, confirm the waterproof device, analysis of water sample analysis the failure reasons and improvement plan. This paper will discuss the results of the analysis and the solution of the test conditions and the test scheme of the IPX9K waterproof grade test and the failure of the waterproof test.

**Keywords:** vehicle fin antenna, waterproof, IPX9K, test method, failure analysis

## 壹、簡介

近幾十年來隨著世界經濟總體上顯著提高，人們的生活水準不斷提升，提升的同時直接刺激世界汽車行業的增長。世界著名的美國汽車行業雜誌WardsAuto公佈，截至當日，全球處於使用狀態的各種汽車，包括轎車、卡車以及公共汽車等的總保有量突破12億輛，並還在以每年2.7%-3%的增長量往上增長。汽車營業額的增長也刺激了汽車車輛技術的更新，汽車天線從最原始的無緣長杆天線發展到主動式長杆天線，再發展到主動式短杆天線以及到最後現在多功能合一的鰭式天線[1]。

鰭式天線不僅在外觀層面上顯著提升，在功能上現在目前通用的擁有AM/FM、GPS、WIFI、藍牙傳輸、行動通訊等功能，結構內部的電路設計越來越多，為確保以上功能，對天線防水的要求也越來越高。為應對日益嚴酷的防水要求，通常市上天線產品的防水設計有如下幾種：1.塑膠上下蓋通過螺絲鎖縛直接安裝牢固，在上下蓋之前的縫隙面通過塗抹粘膠劑進行密封防水。此方案優點為見效快成本低；缺點為塗膠操作性不高影響美觀且粘膠時間久後易老化脫落；2.在第一種設計方案基礎上改善，在上下蓋之間的縫隙面通過增加彈性系數較高的橡膠O型墊圈或者矽膠墊片，通過上下蓋的擠壓密封間隙的目的[2-4, 10]。此方案防水性穩定操作性較高；3.膠殼上下蓋設計超聲波導波線，通過超聲波熔接方式進行密封防水。此方案見效快、防水性能穩定但使用局限性較高。

ISO16750系列標準提供了國際標準中關於對道路用車輛電氣及電子設備的環境條件和測試要求，ISO20653系列標準提供了國際標準中道路用車輛電氣設備對外來物、水和接觸的防護。綜合所述，針對汽車電子設備產品均需要滿足IPX4等級防水要求。目前為滿足日益嚴峻的環境要求，本設計車載用鰭式天線的防水要求在符合ISO13750/ISO20653規範的基礎上[5, 6]，再進行IPX9K防水等級實驗，IPX9K主要是依據DIN 40050系列標準。德國汽車標準DIN40050-9條款2003年版本要求所有汽車除乘客室以外的產品均需要滿足最嚴酷的IPX9K試驗要求[7-9, 11]，可見IP防水試驗可以為整車以及各零部件提交比較可靠的防護依據。本篇論文設計一款採用雙層防水機制的車載用鰭式天線，進行IPX9K等級的防水試驗與失效分析，其試驗結果可達到全面防水需求。

## 貳、天線結構與設計

本文描述鰭式天線總成的防水設計擁有兩道防水機制。第一道防水機制為：天線總成之橡膠防水墊圈下表面與車身頂板壓迫及強制干涉所組成的防水機制，防止水進入到天線總成與車身頂板的間隙中；第二道防水機制包括3部分共同組成：1.天線塑膠外殼之加強肋擠壓橡膠防水墊圈進行強制干涉，防止第一道防水失效後水從塑膠外殼與防水墊圈上表面間隙中進入天線總成內部；2.橡膠防水墊上避開螺絲孔的圓型外圈擠壓干涉車身頂板形成的防水機制，防止第一道防水失效後水從鋅合金底座鎖付外殼的螺絲孔間隙中進入到天線內部；3.O型橡膠墊圈與裝車孔緊壓干涉鎖付，防止第一道防水失效後水從鋅合金底座與裝車孔的間隙中進入到汽車內部。涉及到的機構件包括：塑膠外殼、鋅合金底座+橡膠防水墊+O型圈。以下分別描述單件的防水機制以及總成組裝後的防水機制。

## 一、塑膠外殼

天線外殼主體選用的是物理性能優良、尺寸穩定性好、表面光澤度好、易著色、塗裝的ABS耐熱級工程塑料。鰭式天線中塑膠外殼主要作用為覆蓋天線內部結構主體、外觀、殼體內的加強肋與橡膠防水墊圈透過強制干涉搭配組成的第二道防水機制防止水從塑膠外殼與橡膠防水墊圈間隙中進入天線內部；



圖1 鰭式天線結構剖面圖



圖2 鰭式天線上蓋結構剖面圖

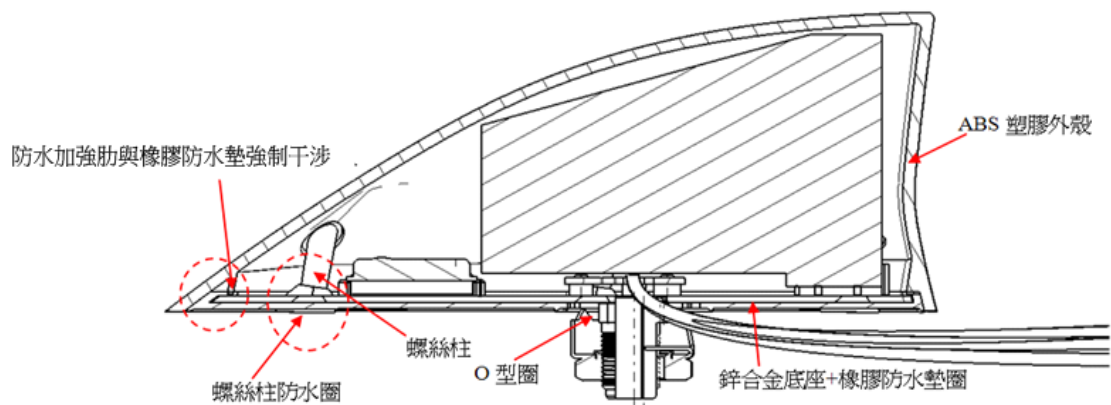

## 二、橡膠防水墊圈+鋅合金底座+O型墊圈

鰭式天線底座選用易加工、機械特性優良的鋅合金底座搭配耐環境測試的EDPM橡膠防水墊以及O型墊圈。防水設計思路為：1.包覆鋅合金底座的防水墊圈上表面與塑膠以及膠殼加強肋壓迫組成第二道防水欄防水；2.防水墊圈下表面與車身頂板緊壓組成第一道防水機制防止水從車身頂板與天線總成接觸面進入天線與車身，另一方面O型墊圈與車身裝車孔緊配組成第二道防水機制防止水進入帶汽車車內；3. 橡膠防水墊上避開螺絲孔的圓型外圈與車身頂板壓迫及干涉組成第二道防水機制防止水從組裝之螺絲孔進入到天線內部。

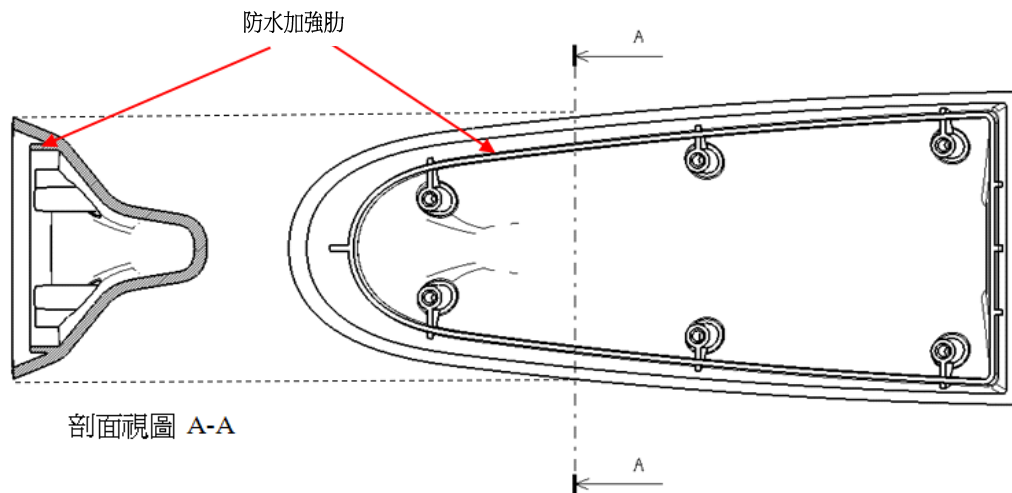

圖3 鰭式天線底座結構剖面圖



圖4 鰭式天線模擬裝車結構剖面圖

## 參、防水實驗測試方法

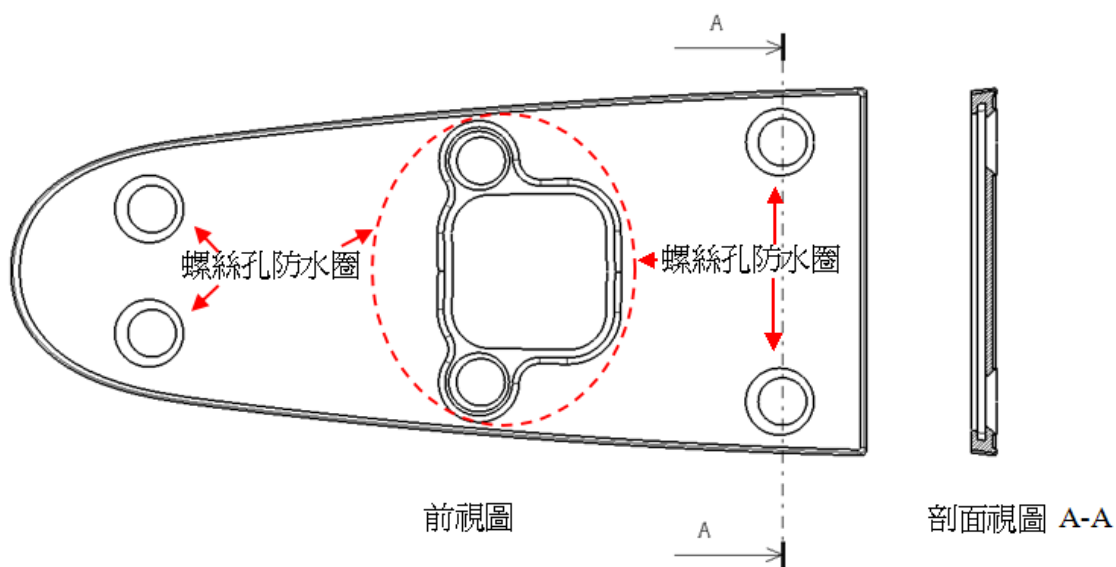
### 一、IPX9K防水實驗條件

本次實驗依據DIN40050-9系列標準，對產品採取最嚴酷的防水等級IPX9K高壓噴射測試方法，詳細試驗分類如表1所示[9, 11]。選取的測試設備為鐵木真TMJ-9710C防水試驗機，設置的實驗條件為在8000kPa~10000kPa水壓下用85°C 高溫水按照圖5所示的4個位置對產品進行噴射，噴射的水流量為16L/min，噴射時間每個位置持續30s，同時測試樣品以5 rpm速度進行轉動。

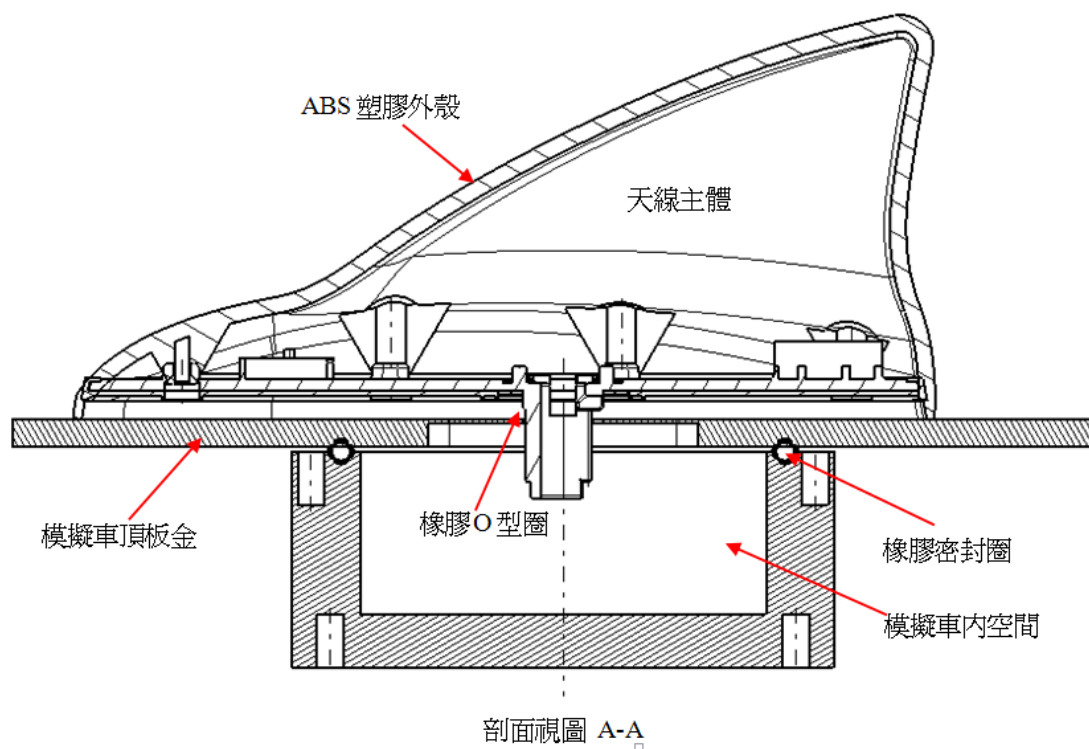
表 1 DIN40050-9 標準防水試驗等級

項次	防護等級	防護類型	試驗參數	防護要求
1	0	無防護	/	/
2	IPX1	垂直滴水	流量：(1.0+0.5) mm/分鐘 水溫：常溫，時間：10min	垂直落下的水滴，不得對產品損傷
3	IPX2	外殼傾斜 15° 滴水	流量：(3.0+0.5) mm/分鐘 水溫：常溫，時間：每個位置 2.5 分鐘	垂直落下的水滴，不得對產品損傷
4	IPX3	淋水	流量：每孔 0.1L/min, 水壓：50-150kPa 水溫：常溫，時間：10min	與垂直方向成 60° 角度撒水，不得對產品損傷
5	IPX4	濺水	流量：10L/min, 水壓：50-150kPa 水溫：常溫，時間：5min	從各個方向向產品噴水，不得對產品損傷
6	IPX4K	增壓濺水	流量：每孔 0.6L/min, 水壓：400kPa 水溫：常溫，時間：10min	從各個方向向產品噴高壓水，不得對產品損傷
7	IPX5	高速噴水	流量：12.5L/min, 水壓：30kPa 水溫：常溫，時間：3min	從各個方向向產品射水，不得對產品有損傷
8	IPX6	強高速噴水	流量：100L/min, 水壓：100kPa 水溫：常溫，時間：3min	從各個方向向產品強烈噴水，不得對產品損傷
9	IPX6K	增壓高速噴水	流量：75L/min, 水壓：100kPa 水溫：常溫，時間：最少 3min	從各個方向向產品強烈的噴高壓水，不得對產品損傷
10	IPX7	浸水	浸入水下深度 1m，時間 30 分鐘	不得對產品損傷
11	IPX8	連續浸水	水深與時間按供應商與客戶協定長時間浸水	不得對產品損傷
12	IPX9K	高壓噴射	流量：14-16L/min, 水壓：8000-10000kPa 水溫：(80±5) °C，時間：每個位置 30 秒	從各個方向，在強烈高壓下向產品射水，不得對產品損傷



圖5 IPX9K 樣品放置圖

## 二、實驗方法

如圖四申請一組防水實驗輔助治具，該治具分為兩部分：1.上面為擁有實際裝車孔大小的模擬車頂板金；2.下面組裝好模擬車內空間的治具（模擬車內空間部分放入紙巾，以便確認實驗後是否進水），如圖6所示。然後將鰭式天線總成通過板金上面裝車孔安裝并用螺母鎖縛好如圖7、圖8與圖9所示。固定好之前，天線內部也需要放入紙巾。

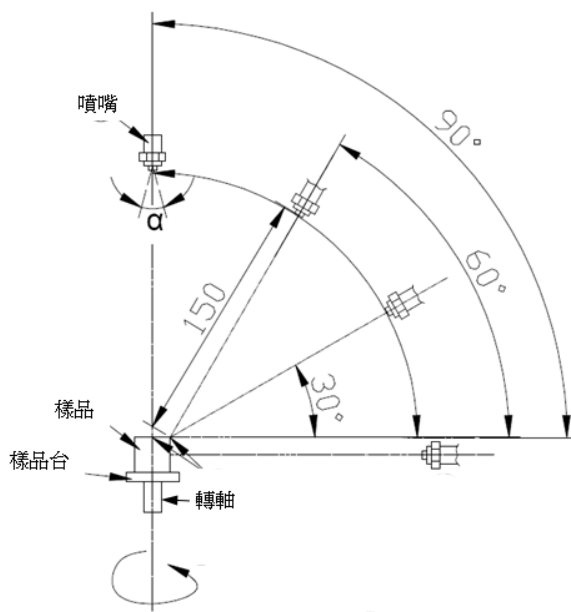

圖6 鰭式天線紙巾放置圖



圖7 鰭式天線實驗裝車結構圖

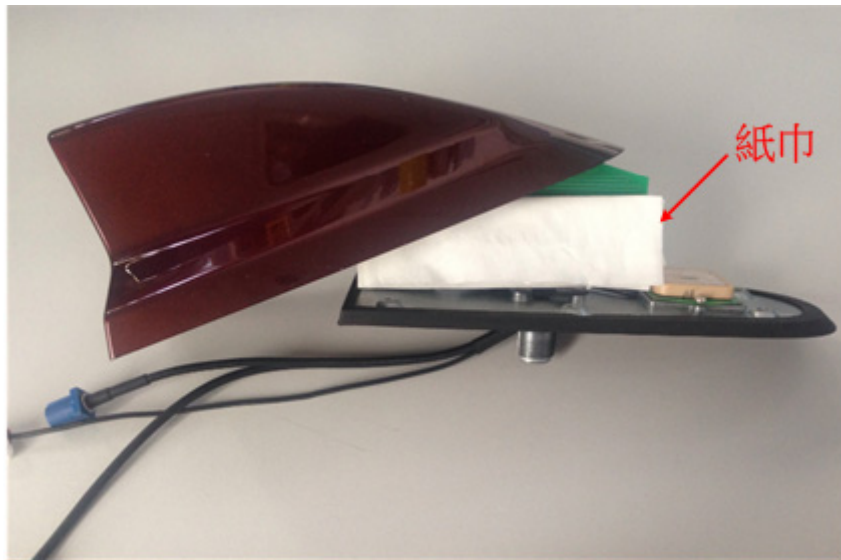

圖 8 IPX9K 防水實驗設備

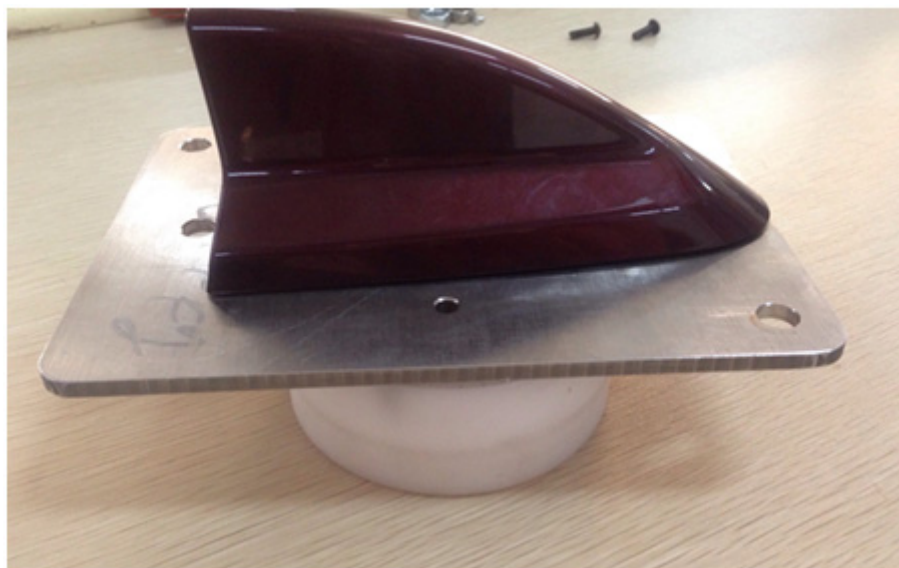

圖 9 鰭式天線防水實驗擺設位置圖

實驗完成後，將防水治具從機臺上拆下，擦拭乾淨產品表面以及防水治具表面水漬，小心將產品與防水治具分開，確認防水後結果：1.觀察橡膠防水墊片與治具上模擬車頂板巾的接觸面是否有水漬；2.觀察模擬車內空間部分是否進水、內部紙巾是否濕潤；3.拆卸饋式天線總成鋅合金底部螺絲，拆卸ABS塑膠外殼，觀察塑膠殼內部是否有水漬，內部紙巾是否濕潤。

## 肆、實驗結果分析以及失效解決方法

### 一、實驗狀況分析

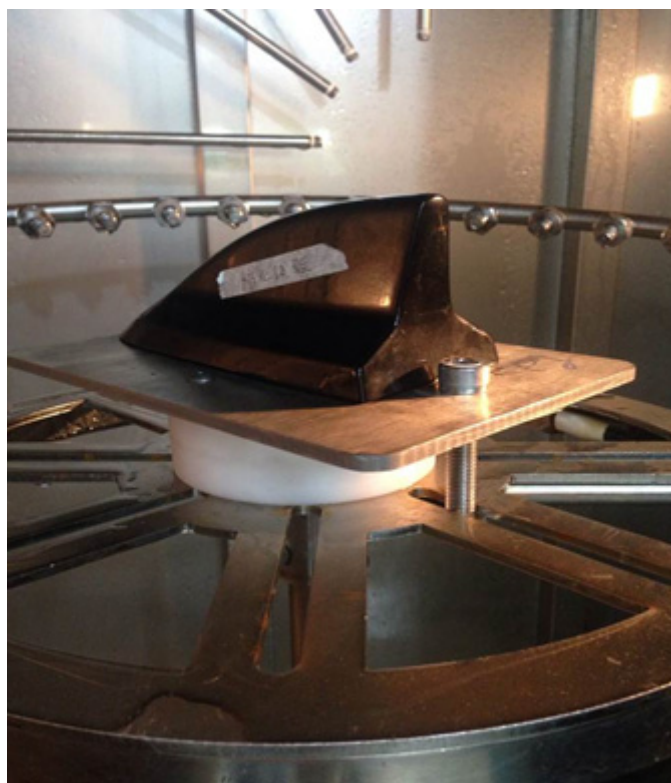
實驗樣品以及實驗治具拆開後，如：1. 橡膠防水墊圈與模擬的車頂板巾接觸面無水漬、模擬的車內空間無水漬且紙巾未濕潤、產品內部空間拆開後無水漬且紙巾未濕潤，則產品實驗結果OK，且第一、第二道防水設計都未失效；2. 橡膠防水墊圈與模擬的車身頂板接觸面濕潤、模擬的車內空間無水漬且紙巾未濕潤、產品內部空間拆開後無水漬且紙巾未濕潤，則產品實驗結構OK，第一道防水設計失效；3. 橡膠防水墊圈與模擬的車身頂板接觸面濕潤、模擬的車內空間有水漬且紙巾濕潤、產品內部無水漬且紙巾乾燥，則產品實驗結果NG，第一道防水失效、第二道防水部分失效；4. 橡膠防水墊圈與模擬的車身頂板接觸面濕潤、模擬的車內空間乾燥且紙巾未濕潤、產品內部有水漬且紙巾濕潤，則產品實驗結果NG，第一道防水失效、第二道防水部分失效；5. 橡膠防水墊圈與模擬的車身頂板接觸面濕潤、模擬的車內空間有水漬且紙巾濕潤、產品內部有水漬且紙巾濕潤，則產品實驗結果NG，第一道防水失效、第二道防水全部失效。

### 二、失效解決方法

如上述所提的五種實驗結果中，後面三項實驗結果為防水失效，失效解決後的方法如下：

(一)針對如上第3點失效模式，失效的原因可能有2個：

- (1)裝車孔部位的O型墊圈組裝時未壓緊車身頂板，水從裝車孔進入到模擬的車內空間，檢查零件尺寸是否符合設計值，檢查組合螺母組裝時是否壓緊？
- (2)治具上橡膠密封圈未鎖緊密封，水從間隙中進入到模擬的車內空間，檢查密封圈是否完善？如不完善可塗矽膠密封膠加以輔助密封。

(二)針對如上第4點失效模式，失效的原因可能有2個：

- (1)ABS塑膠殼與鋅合金底座未鎖牢，導致ABS塑膠殼加強肋與橡膠防水墊圈未壓緊，水從膠殼與橡膠防水圈間隙進入產品內部，檢查螺絲是否鎖緊，零件尺寸是否符合設計值？
- (2)螺絲孔橡膠防水圈失效，水從螺絲孔間隙進入到天線內部，檢查組合螺母是否鎖緊，螺絲孔橡膠防水圈是否緊配車身頂板；

(三)針對第5點失效模式，失效原因為第一、第二道防水機制均失效，檢查零件是否符合設計尺寸，檢查產品防水設計是否合理？

### 三、實驗結果分析與驗證：

根據上述的實驗條件，實驗方法進行實際的實驗驗證，實驗現象及結果如下所述：

- (一)實驗現象：天線從防水治具上拆下後，天線防水墊圈前端與塑膠外殼接觸面有水珠，如圖10所示、天線內部拆開後紙巾未濕潤，如圖11所示、模擬車內空間部分紙巾未濕潤，如圖12所示。
- (二)實驗結果：(1)天線防水墊圈前端與塑膠外殼接觸面有水珠，第一道防水機制部分失效；(2)天線內部紙巾未濕潤，第二道防水機制OK；(3)模擬車內空間紙巾未濕潤，第二道防水機制OK。
- (三)失效分析：天線防水墊圈前端與塑膠外殼接觸面有水珠，第一道防水機制部分失效。發現原因為天線防水墊圈前端與塑膠外殼使用螺絲鎖緊後會產生間隙，如圖13所示。



圖 10 鰭式天線防水實驗現象圖



圖 11 鰭式天線防水實驗現象圖

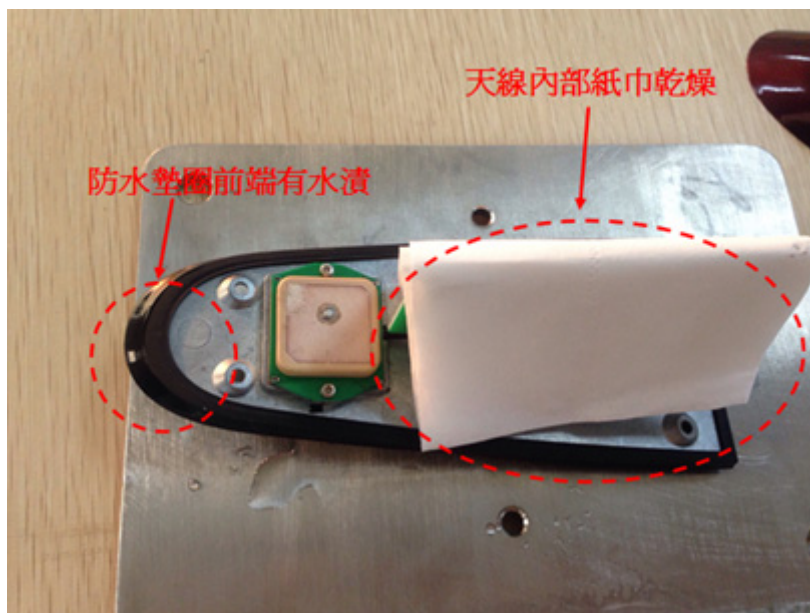

圖 12 鰭式天線防水實驗現象圖



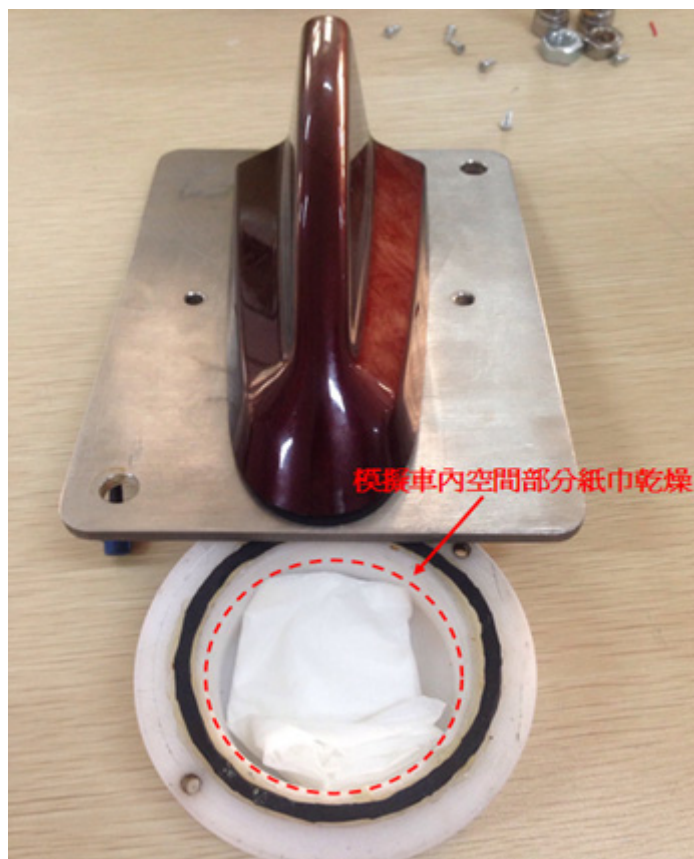

圖 13 鰭式天線第一道防水部分失效原因圖

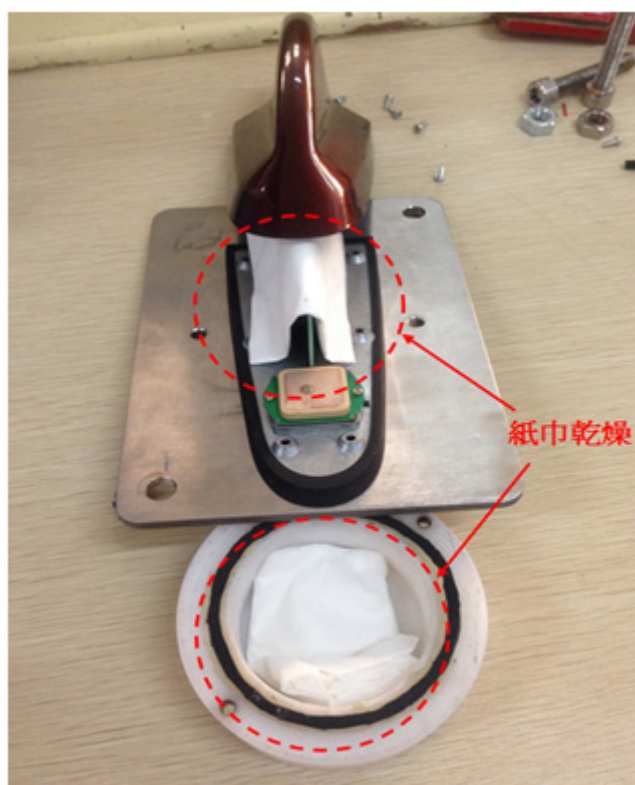
(四)解決方法：經分析判斷，需要修改防水墊圈尺寸，頂部防水墊圈長度須需增加0.6 mm 即可防止進水，達到有效的防水機制。修改後的產品效果如圖14所示，可由圖片中清楚看出左邊鰭式天線防水墊圈與塑膠外殼的間隙已完全密合。

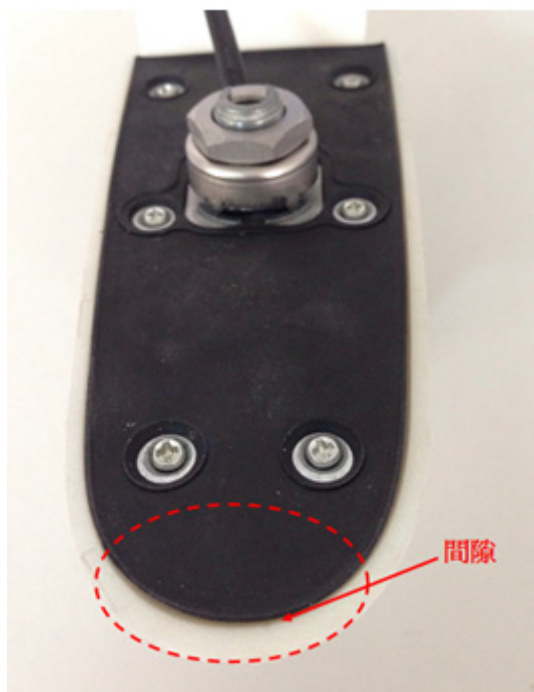

圖14 修改前、後的鰭式天線防水墊圈尺寸圖

## 伍、結論

在高速發展的汽車行業，消費者對汽車品質要求越來越高，為滿足各類客戶的要求，車載天線的設計需要更加的嚴密。本文車載鰭式天線的防水設計中，設計思路就是從密封原理出發，針對可能出現漏水的方向設置多道緊配過盈搭配的防水機制，以及O型墊圈密封設計有效的防範於未然對重要接觸面進行防堵，以達到全面防水目的。

## 陸、致謝

本論文感謝杭州樂榮電線電器有限公司天線事業處總經理林頌先生與工程部天線課朱浩奎課長的支持與協助下完成。

## 參考文獻

- [1] 朱穎嵐(2011)。汽車車載天線應用與發展。科技傳播，11。.
- [2] K. R. Thondulolam, G. T. Pfisfer(1991), Seal Rings Materials, *Engineering*, Vol. 108, No.6, pp. 31.
- [3] R. G. Wensel, et al.(1988), O-ring Seal Seal Studies for Space and Space Shuttle Solid Rocket Booster Joints, *Canadian of Aeronautics and Space Journal*, Vol. 34, No. 4, pp. 241-244.
- [4] K. Lau(2013), The brief description of the O-ring static seal, *Hydraulics Pneumatics & Seals*, No.11, pp. 70-72.
- [5] ISO 16750.1-2006 道路車輛電氣及電子設備的環境條件和試驗。
- [6] ISO 20653-2006 Road vehicles — Degrees of protection (IP-Code) — Protection of electrical equipment against foreign objects, water and access
- [7] DIN 40050-9 : 1993 Road vehicles — Degrees of protection (IP-code) — Protection against foreign objects, water and contact — Electrical equipment
- [8] IEC 60529-2001 Degrees of protection by enclosures ( IP-Code)
- [9] X. Fan and G. L. Li(2012), Researching the waterproof tests for auto electric parts, *Automobile Parts*, 2012, No. 9, pp. 89-92.
- [10] 楊永康 (2012)。外置天線防水外殼結構。中華人民共和國國家知識產權局。CN 202977687 U。實用新型專利。
- [11] C. C. Zhang(2007), Vehicle parts IP code protection against water and IP test equipment selection, *Environmental technology*, Vol. 4, pp. 21-25.



# 黃金、白銀、白金國際市場 VaRs 研究： 空頭與多頭時期比較

**Study on gold, silver, platinum international market VaRs:  
Compare between Bull market bear market**

彭開琮<sup>1</sup>

Kai-Chiung Peng

健行科技大學  
國際企業經營系副教授  
shazam@uch.edu.tw

楊適如<sup>2</sup>

Shih-Ju Yang

健行科技大學  
國際企業經營系助理教授

謝伊婷<sup>3</sup>

Yi-Ting Hsieh

上海商業儲蓄銀行  
南崁分行襄理

## 摘 要

本文探討貴金屬商品期貨如黃金(Gold)、白銀(Silver)、白金(Platinum)等為投資標的，選取 2000 年 1 月 1 日至 2014 年 12 月 31 日共計 14 年的日資料，依據貴金屬的漲跌幅將資料切割為兩個時期，第一期為貴金屬上漲時期為 2000 年 01 月 01 日至 2011 年 08 月 31 止，第二期為貴金屬下跌時期為 2011 年 09 月 01 日至 2014 年 12 月 31 日止，運用歷史模擬法、變異數-共變異數法、蒙地卡羅法等探討貴金屬商品期貨間的風險值(Value at Risk, VaR)，並以事後測試法進行比較。

研究結果發現風險值估計方法以歷史模擬法表現最佳，事後預測成功率最高，並發現貴金屬商品期貨中白銀商品期貨風險值最大，其次是白金商品期貨，而黃金商品期貨風險值最小，因此建議投資人在投資貴金屬商品期貨應先選擇風險值較小的黃金商品期貨投資，以降低投資風險。

關鍵詞：貴金屬、風險值、事後測試

## Abstract

This paper discusses the metal futures such as gold, silver; platinum were investment targets, select daily data from 2000/1/1 to 2014/12/31. According to daily data were divided into two periods. The first period begins from 2000/1/1 to 2011/8/31. The second periods begins from 2011/9/1 to 2014/12/31. This study examines comparison between metal futures by estimation methods of historical simulation, variance-covariance, Monte Carlo, and back testing.

The result that the VaR for historical simulation was best performance and highest success rate, and found the VaR of silver futures was highest, platinum futures secondly, gold futures was lowest. It is recommended that investors should choose gold futures of smaller VaR, can reduce invested risk.

**Keywords:** metal futures, value at risk, back testing

## 壹、緒論

近年來面對全球經濟一再重挫，再加上通膨的衝擊使貨幣紛紛貶值，此時貴金屬商品成為投資客的避風港，常見貴金屬商品包含黃金、白金、白銀等；因貴金屬本身具有保值與避險的功能，貴金屬的價格不會隨著市場的波動而發生變化；其貴金屬商品本身不易隨著時間久遠而耗損，因此在景氣動盪不安時，投資客會因為恐懼，或者是還在觀望未來景氣時，轉而投資貴金屬商品，此時貴金屬的價格便會因為需求量的增加而上漲，從圖 1 可發現貴金屬商品之間的相關性高，長期趨勢也相似。



圖 1 貴金屬走勢圖

資料來源：聯合報(2011/08/11)

貴金屬商品期貨包含黃金(Gold)、白銀(Silver)、白金(Platinum)三種，根據資料顯示貴金屬從2005年開始呈現上漲至2011年8月才轉為下降趨勢，因此本文以貴金屬的漲跌幅將資料切割為兩個時期，第一期為貴金屬上漲時期，資料期間為2000年01月01日至2011年08月31止；第二期為貴金屬下跌時期，資料期間為2011年09月01日至2014年12月31日止；本文利用歷史模擬法、變異數-共變異數法與蒙地卡羅法，再運用事後預測法探討貴金屬商品期貨間的風險值比較。故本文研究目的有二，一為依貴金屬漲跌幅分割為二個期間，第一期為貴金屬上漲期間，第二期為貴金屬下跌期間，使用報酬資料進行貴金屬金融商品期貨風險值的計算，二為運用事後預測結果，採用最佳的風險方法來比較兩期的風險值，進而了解貴金屬商品期貨在漲跌兩個時期的風險暴露程度。

## 貳、文獻探討

在貴金屬研究方面，Kolluri(1981)以1968年3月至1980年2月期間的黃金價格與通貨膨脹進行探討，發現黃金在這段期間內是良好的避險工具。Adrangi et al.(2003)研究黃金和白銀的相關性，樣本期間為1968年至1999年，利用Johansen和Juselius共整合檢定，其結果發現，這些貴金屬的報酬和預期通貨膨脹之間的關係呈正相關，其表示黃金和白銀

可以抵抗通貨膨脹。Jonathan et al.(2008)研究整體經濟影響貴重金屬市場的波動性因素，結果發現整體經濟的波動將造成貴重金屬的市場價格產生變動。林鳴琴等人(2012)探討黃金價格與台灣實質經濟之間的關係，找出黃金價格是否為台灣經濟動向的領先指標之一，研究結果顯示倫敦黃金定盤價可做為預測台灣經濟動向的領先指標。而透過Granger因果關係檢定的結果，發現倫敦黃金價格對於通貨膨脹率及實質利率有單向的因果關係存在。

在風險值研究方面，Engle and Gizycki(1999)分別採用以變異數-共變異數法、歷史模擬法、蒙地卡羅法及極端值估計法的優劣，分析研究對象選取澳洲所有銀行1989年到1999年間的投資組合資料進行分析評估。楊宗庭(2000)研究1999~2000年間10檔台灣開放型基金，利用不同的模型設定，經過回溯測試檢驗模型準確性，結果發現衡量個別基金的風險值，以歷史模擬法準確性最高，其次為變異數-共變異數法。蒲建亨(2001)運用歷史模擬、Hull & White混合常態、Gamma等模型，試算股票、債券、權證、及外匯等個別資產投資組合，結果顯示台灣權證市場，隱含波動度大於歷史波動度的1至3倍，並且用發現隱含波動度算出的VaR驗證結果不佳，而使用歷史波動度的實證結果為佳。

林儒瑤等人(2006)以彰化銀行、新竹商銀、台北商銀、農民銀行、高雄銀行與聯邦銀行等六家上市商業銀行為研究對象，運用1999年1月~2002年12月間的股價資料，分別以歷史模擬法、蒙地卡羅法、變異數-共變異數法與ARMA-GARCH模型，進行其風險值評估之比較。研究結果發現，發現 ARMA-GARCH 模型的整體表現優於其他三個模型。許英麟等人(2012)使用不同風險值模型歷史模擬法、ARMA-GARCH、蒙地卡羅模擬法、及變異數-共變異數法，用來計算美元兌英鎊、歐元、日元與新台幣在2000年1月4日~2011年12月30日間的匯率風險，結果得知，使用ARMA-GARCH法所得到的匯率最具保守性及準確性，而在穿透率及條件覆蓋檢定表現最佳，在效率性上，使用蒙地卡羅法所得到的效率性最佳，並可使匯率估計較具保守。李沃牆等人(2013)運用修正後的歷史模擬法(Filtered Historical Simulation, FHS)、GARCH-EVT模型和以Copula為基礎的FHS模型(Copula Based FHS Model)三種方法評估國際投資組合之風險值。由實證結果可知次貸危機發生後，各國股價指數之間的關聯性結構具有顯著的變動，使得國際投資組合不再具有風險分散效果。

在黃金、白銀、白金期貨之風險值研究方面，林惠娜(2010)探討COMEX(美國)及TOCOM(日本)黃金與白銀期貨市場之動態關係，結果顯示兩個市場的黃金與白銀期貨在上漲前與上漲後存在落後一階顯著的波動外溢與傳遞效果。對於牛市與熊市消息的反應存在不對稱效果。何怡芸(2010)以2006年至2009年間台灣期貨交易所掛牌交易的美元計價黃金期貨、新台幣計價黃金期貨、黃金選擇權及台灣銀行發行的黃金存摺為研究樣本，應用ARCH、GARCH、TGARCH、EGARCH四種模型及AIC值效果檢定評估風險值，再以回溯測試驗證其準確性。結果顯示四檔黃金商品普遍是以GARCH模型擬合度較佳，且皆通過回溯測試，代表其風險評估模型沒有預測偏誤。李沃牆與李莠苓(2011)則在探討黃金、白銀期貨避險研究中，以傳統OLS避險模型為績效評估指標，並比較固定條件相關(CCC-GJR-GARCH)避險模型、動態條件相關(DCC-GJR-GARCH)避險模型及以Copula-based GJR-GARCH避險模型的內外績效表現，結果發現 Copula-based GJR-GARCH避險模型能夠提供較佳的避險績效。

綜上所述，針對貴重金屬的研究方面，大多針對整體經濟與黃金價格之間的關係探討居多，在風險值方面，以投資組合為廣泛研究，其中也不乏以回溯測試或事後預測來檢



定其風險評估模型，在貴金屬的風險值研究方面，以黃金或白銀的研究較多，白金相關的研究較少，因此本文以黃金、白銀、白金期貨為研究對象，運用歷史模擬法、變異數-共變異數法、蒙地卡羅法等探討貴金屬商品期貨間的風險值，並以事後預測法進行比較。本文的研究貢獻在於依照貴金屬漲跌幅分割成兩個時期，運用歷史模擬法、變異數-共變異數法、蒙地卡羅法等探討黃金、白銀、白金期貨間的風險值，再以事後預測法挑取最佳的風險方法來比較兩個時期的風險程度。

## 參、研究方法

風險值(VaR)此為一估計值，依據國際清算銀行(Bank for International Settlements, BIS)，在1996年發布的巴塞爾修正案中，用以預測投資組合暴露在市場的風險下，如最壞的情況發生時，所可能導致最大損失的額度。VaR則是以投資組合的損益金額為單位，並且需有明確VaR的估計期間。本文用以衡量VaR風險值的方式；是採用歷史模擬法、蒙地卡羅法、變異數-共變異數法等三種方式，計算貴金屬商品期貨的風險值。然而此三種方法的簡述如下。

### 一、歷史模擬法

歷史模擬法是由實際之歷史資料，用以估算未來價格的可能變動情況，利用投資組合中的各種風險因子的歷史資料作為觀察值，模擬投資組合計算未來價格變動的機率分配，計算出其VaR。歷史模擬法觀念簡單並容易執行，不容易受模型設定風險的影響，然而其缺點在於歷史資料選擇的模擬期間，如果選取模擬期間太短，VaR估計值可信度則不高，但若模擬資料期間過長，則VaR估計值將無法反映當時市場狀況。然而，由於歷史模擬法並不需要事先得知投資組合的報酬分配，將可以避免因為機率分配假設錯誤造成的風險。

歷史模擬法又稱為完全評價法(full valuation)，是將過去歷史資料之報酬模擬未來報酬機率分配。首先需將樣本期間的歷史實際報酬由小到大進行排序，接著取第 $\alpha$ 百分位(臨界值取正值)即為歷史模擬法下所得的VaR估計值。本文採用99%VaR，即 $\alpha=1\%$ ，樣本個數 $n=300$ 時，則歷史模擬法下的VaR估計值，選取第3筆觀測值( $300 \times 1\% = 3$ )。

### 二、蒙地卡羅模擬法

蒙地卡羅模擬法是假設資產價格變化的行徑符合特定的隨機過程，利用隨機的過程，運用模擬方式重覆得到在不同情境下的資產損益分配情形，然而由於產生的次數夠多，其模擬之投資組合的報酬分配情形，則將會更接近真實分配，最後在依據分位數，計算相對應之信賴水準下的風險值。需先將估算的資產報酬率之平均數、標準差，接著就將標準常態分配進行亂數抽樣，假若設定模擬次數為5000次，則可得到5000個標準常態變量 $Z_i$ 。再將所得亂數5000個的標準常態變量 $Z_i$ ，代入 $R_i = \mu + Z_i \cdot \sigma$ ，即可得10000個模擬的常態分配報酬情形，再將上述模擬所得的5000個常態分配報酬由小到大進行排序，緊接著取第 $\alpha$ 百分位(臨界值取正值)則即為蒙地卡羅模擬法下的VaR估計值。

### 三、變異數-共變異數法

變異數之VaR模型，又可分為相對VaR與絕對VaR。VaR理論模型，其模型分別為下列兩式。

$$\text{絕對VaR(\%)} = -(\mu + Z(\alpha) * \sigma); \quad (1)$$

$$\text{相對VaR(\%)} = -(Z(\alpha) * \sigma)。 \quad (2)$$

本文依照巴塞爾協定採用99%VaR，因此Z(1%)用-2.33代入，並設定 $\mu$ 為報酬率之平均數， $\sigma$ 為報酬率之標準差，以上是以變異數形式表示VaR。

#### 四、事後預測法

事後預測法是將所有的實際歷史日報酬率，以貴金屬漲跌幅分為兩個時期，再將兩個時期區分事後模擬與事後預測，透過事後模擬的風險值衡量，若達到99%風險值的顯著水準之觀測值，即為失敗次數，因此為了檢驗事後預測成功與否，將事後預測的總數扣除失敗次數，再除以事後預測總數，得到的事後預測成功率，即挑選出最佳風險方法，是謂事後預測法。方程式如下：

$$\text{事後預測成功率(\%)} = \frac{\text{事後預測總數} - \text{失敗次數}}{\text{事後預測總數}} \quad (3)$$

#### 肆、實證結果

本文選取資料為美國紐約商品交易所(COMEX)及日本東京工業品交易所(TOCOM)中的黃金期貨、白銀期貨、白金期貨共六檔期貨商品的每日收盤資料，資料取自於Bloomberg，選取期間範圍為2000年01月01日至2014年12月31日。因貴金屬價格走勢自2000年開始上揚，漲至2011年8月轉為下跌，故本文以貴金屬漲跌幅分割成兩個時期，第一期為貴金屬上漲時期選取時間自2000年01月01日至2011年08月31日止，其中2000年01月01日至2007年12月31日依據日資料建立風險模型，再運用2008年01月01日至2011年08月31日，透過事後預測結果檢驗風險模型，選擇最佳風險方法；第二期為貴金屬下跌時期選取時間自2011年09月01日至2014年12月31日止，其中2011年09月01日至2013年12月31日依據日資料建立風險模型，再運用2014年01月01日至2014年12月31日，透過事後預測結果檢驗風險模型，選擇最佳風險方法。如圖2、圖3所示。



圖2 第一期事後預測設計圖

資料來源：本文繪製

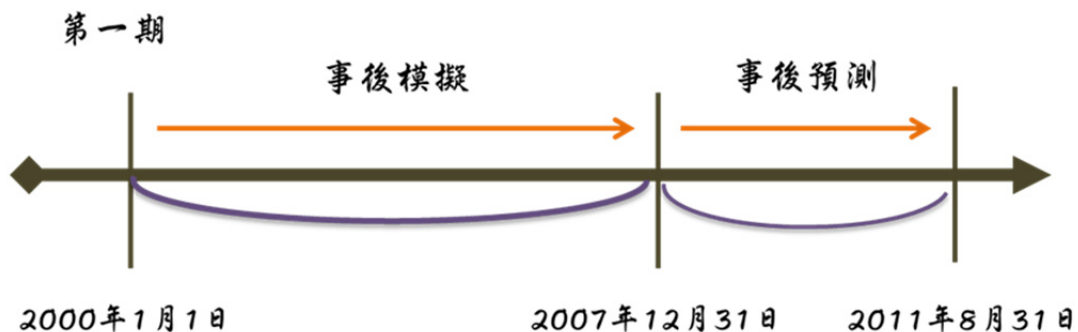

圖 3 第二期事後預測設計圖

資料來源：本文繪製

## 一、模型建立

在黃金期貨方面，第一期建立模型期間的資料，選取紐約商品交易所日報酬率資料 2016 筆、東京工業品交易所日報酬率資料 1962 筆、第二期建立模型期間的資料，選取紐約商品交易所日報酬率資料 596 筆、東京工業品交易所日報酬率資料 574 筆。在白銀期貨方面，第一期建立模型期間的資料，選取紐約商品交易所日報酬率資料 2016 筆、東京工業品交易所日報酬率資料 1962 筆、第二期建立模型期間的資料，選取紐約商品交易所日報酬率資料 596 筆、東京工業品交易所日報酬率資料 574 筆。在白金期貨方面，第一期建立模型期間的資料，選取紐約商品交易所日報酬率資料 2016 筆、東京工業品交易所日報酬率資料 1962 筆、第二期建立模型期間的資料，選取紐約商品交易所日報酬率資料 596 筆、東京工業品交易所日報酬率資料 574 筆，如表 1 所示。

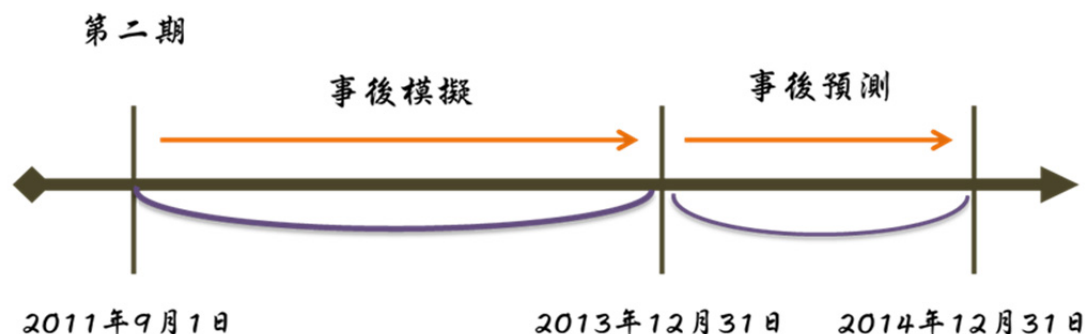
主要敘述統計資料為平均數、中間值、標準差、變異數、峰度、偏態、最小值、最大值、總和、個數，如表 1 所示，透過分析結果發現平均數、中間值為此二個市場的中央趨勢，而標準差、變異數則為報酬率的離散差異程度，峰度與偏態為報酬率的分配性質，藉此分析資料提供投資人在不同市場投資黃金、白銀、白金期貨時的參考。

表 1 黃金、白銀、白金期貨之日報酬率統計表

模型期間	敘述統計	黃金		白銀		白金	
		紐約商品交易所 GC	東京工業品交易所 JAU	紐約商品交易所 SI	東京工業品交易所 JSV	紐約商品交易所 PL	東京工業品交易所 JPL
第一期 2000/01/01 至 2007/12/31	平均數	0.00057	0.00066	0.00065	0.00071	0.00074	0.00085
	標準誤	0.00023	0.00024	0.00037	0.00033	0.00033	0.00032
	中間值	0.00037	0.00073	0.00144	0.00096	0.00139	0.00104
	標準差	0.01048	0.0106	0.01683	0.0145	0.01477	0.01434
	變異數	0.00011	0.00011	0.00028	0.00021	0.00022	0.00021
	範圍	0.15379	0.09897	0.22092	0.10159	0.2246	0.17616
	最小值	-0.07301	-0.04974	-0.13752	-0.05768	-0.11551	-0.08806
	最大值	0.08078	0.04923	0.0834	0.04391	0.10909	0.08811
	總和	1.14241	1.29628	1.30306	1.39999	1.48869	1.65868
	個數	2016	1962	2016	1962	2016	1962
第二期 2011/09/01 至 2013/12/31	平均數	-0.00055	-0.00008	-0.00102	-0.00043	-0.0004	0.00016
	標準誤	0.00053	0.00056	0.00094	0.00098	0.0006	0.00064
	中間值	-0.00029	0.00033	-0.00054	0	-0.00021	0.00099
	標準差	0.01305	0.0133	0.0229	0.02355	0.01456	0.01525
	變異數	0.00017	0.00018	0.00052	0.00055	0.00021	0.00023
	範圍	0.14064	0.16545	0.25786	0.40069	0.17898	0.18416
	最小值	-0.09354	-0.11464	-0.17754	-0.28749	-0.08272	-0.14315
	最大值	0.0471	0.05081	0.08032	0.11321	0.09626	0.04101
	總和	-0.32734	-0.04775	-0.60864	-0.24436	-0.23969	0.08915
	個數	596	574	596	574	596	574

依巴塞爾協定採用 99%信賴水準( $Z(1\%)=-2.33$ )及表 1 之平均數、標準差帶入計算公式，即為 99%信賴水準下的風險值，風險值以正值表示。在黃金期貨方面，第一期以絕對 99%VaR(%)計算下在紐約商品交易所風險值為 0.0239、在東京工業品交易所風險值為 0.0240；以相對 99%VaR(%)計算下在紐約商品交易所風險值為 0.0244、在東京工業品交易所風險值為 0.0247；以歷史模擬法計算下在紐約商品交易所風險值為 0.0312、在東京工業品交易所風險值為 0.0288；以蒙地卡羅模擬法計算下在紐約商品交易所風險值為 0.0239、在東京工業品交易所風險值為 0.0241。第二期以絕對 99%VaR(%)計算下在紐約商品交易所風險值為 0.0310、在東京工業品交易所風險值為 0.0311；以相對 99%VaR(%)計算下紐約商品交易所風險值為 0.0304、在東京工業品交易所風險值為 0.0310，以歷史模擬法計算下在紐約商品交易所風險值為 0.0405、在東京工業品交易所風險值為 0.0370，以蒙地卡羅模擬法計算下在紐約商品交易所風險值為 0.0311、在東京工業品交易所風險值為 0.0312。

在白銀期貨方面，第一期以絕對 99%VaR(%)計算下在紐約商品交易所風險值為

0.0386、在東京工業品交易所風險值為 0.0331；以相對 99%VaR(%)計算下在紐約商品交易所風險值為 0.0392、在東京工業品交易所風險值為 0.0338；以歷史模擬法計算下在紐約商品交易所風險值為 0.0517、在東京工業品交易所風險值為 0.0379；以蒙地卡羅模擬法計算下在紐約商品交易所風險值為 0.0387、在東京工業品交易所風險值為 0.0332。第二期以絕對 99%VaR(%)計算下在紐約商品交易所風險值為 0.0544、在東京工業品交易所風險值為 0.0553；以相對 99%VaR(%)計算下紐約商品交易所風險值為 0.0534、在東京工業品交易所風險值為 0.0549，以歷史模擬法計算下在紐約商品交易所風險值為 0.0688、在東京工業品交易所風險值為 0.0611，以蒙地卡羅模擬法計算下在紐約商品交易所風險值為 0.0545、在東京工業品交易所風險值為 0.0555。

在白金期貨方面，第一期以絕對 99%VaR(%)計算下在紐約商品交易所風險值為 0.0337、在東京工業品交易所風險值為 0.0326；以相對 99%VaR(%)計算下在紐約商品交易所風險值為 0.0344、在東京工業品交易所風險值為 0.0334；以歷史模擬法計算下在紐約商品交易所風險值為 0.0435、在東京工業品交易所風險值為 0.0402；以蒙地卡羅模擬法計算下在紐約商品交易所風險值為 0.0338、在東京工業品交易所風險值為 0.0327。第二期以絕對 99%VaR(%)計算下在紐約商品交易所風險值為 0.0343、在東京工業品交易所風險值為 0.0354；以相對 99%VaR(%)計算下紐約商品交易所風險值為 0.0339、在東京工業品交易所風險值為 0.0355，以歷史模擬法計算下在紐約商品交易所風險值為 0.0421、在東京工業品交易所風險值為 0.0385，以蒙地卡羅模擬法計算下在紐約商品交易所風險值為 0.0344、在東京工業品交易所風險值為 0.0355。如表 2 所示。

表 2 黃金、白銀、白金期貨之事後模擬風險值

模型期間	事後模擬風險值	黃金		白銀		白金	
		紐約商品交易所 GC	東京工業品交易所 JAU	紐約商品交易所 SI	東京工業品交易所 JSV	紐約商品交易所 PL	東京工業品交易所 JPL
第一期 2000/01/01 至 2007/12/31	絕對 99%VaR(%)	0.0239	0.024	0.0386	0.0331	0.0337	0.0326
	相對 99%VaR(%)	0.0244	0.0247	0.0392	0.0338	0.0344	0.0334
	歷史模擬法	0.0312	0.0288	0.0517	0.0379	0.0435	0.0402
	蒙地卡羅模擬法	0.0239	0.0241	0.0387	0.0332	0.0338	0.0327
第二期 2011/09/01 至 2013/12/31	絕對 99%VaR(%)	0.031	0.0311	0.0544	0.0553	0.0343	0.0354
	相對 99%VaR(%)	0.0304	0.031	0.0534	0.0549	0.0339	0.0355
	歷史模擬法	0.0405	0.037	0.0688	0.0611	0.0421	0.0385
	蒙地卡羅模擬法	0.0311	0.0312	0.0545	0.0555	0.0344	0.0355

## 二、事後預測

在黃金期貨方面，第一期測試結果，如表 3 所示。絕對 99%VaR(%)的事後預測成功率在紐約商品交易所中結果為 97.76%；在東京工業品交易所結果中為 94.88%；相對 99%VaR(%)的事後預測成功率在紐約商品交易所中結果為 95.73%、在東京工業品交易所中結果為 95.99%；歷史模擬法的事後預測成功率在紐約商品交易所中結果為 98.29%、在東京工業品交易所中結果為 95.99%；蒙地卡羅模擬法的事後預測成功率在紐約商品交易所中結果為 95.52%、在東京工業品交易所中結果為 94.88%。第二期測試結果，絕對 99%VaR(%)的事後預測成功率在紐約商品交易所中及在東京工業品交易所中結果為 100%；相對 99%VaR(%)的事後預測成功率在紐約商品交易所中及在東京工業品交易所中結果為 100%；歷史模擬法的事後預測成功率在紐約商品交易所中及在東京工業品交易所中結果為 100%；蒙地卡羅模擬法的事後預測成功率在紐約商品交易所中及在東京工業品交易所中結果為 100%。

白銀期貨方面，第一期測試結果，絕對 99%VaR(%)的事後預測成功率在紐約商品交易所中結果為 94.02%、在東京工業品交易所結果中為 89.42%；相對 99%VaR(%)的事後預測成功率在紐約商品交易所中結果為 94.02%、在東京工業品交易所中結果為 89.98%；歷史模擬法的事後預測成功率在紐約商品交易所中結果為 97.12%、在東京工業品交易所中結果為 92.65%；蒙地卡羅模擬法的事後預測成功率在紐約商品交易所中結果為 94.02%、在東京工業品交易所中結果為 89.53%。第二期測試結果，絕對 99%VaR(%)的事後預測成功率在紐約商品交易所中結果為 99.61%、在東京工業品交易所中結果為 99.18%；相對 99%VaR(%)的事後預測成功率在紐約商品交易所中結果為 99.61%、在東京工業品交易所中結果為 99.18%；歷史模擬法的事後預測成功率在紐約商品交易所中結果為 100%、在東京工業品交易所中結果為 99.59%；蒙地卡羅模擬法的事後預測成功率在紐約商品交易所中結果為 99.61%、在東京工業品交易所中結果為 99.18%。

白金期貨方面，第一期測試結果，絕對 99%VaR(%)的事後預測成功率在紐約商品交易所中結果為 94.34%、在東京工業品交易所結果中為 94.77%；相對 99%VaR(%)的事後預測成功率在紐約商品交易所中結果為 94.34%、在東京工業品交易所中結果為 95.32%；歷史模擬法的事後預測成功率在紐約商品交易所中結果為 96.58%、在東京工業品交易所中結果為 96.99%；蒙地卡羅模擬法的事後預測成功率在紐約商品交易所中結果為 94.34%、在東京工業品交易所中結果為 94.88%。第二期測試結果，絕對 99%VaR(%)的事後預測成功率在紐約商品交易所中結果為 100%、在東京工業品交易所中結果為 99.61%；相對 99%VaR(%)的事後預測成功率在紐約商品交易所中結果為 99.61%、在東京工業品交易所中結果為 99.61%；歷史模擬法的事後預測成功率在紐約商品交易所中結果為 100%、在東京工業品交易所中結果為 100%；蒙地卡羅模擬法的事後預測成功率在紐約商品交易所中結果為 100%、在東京工業品交易所中結果為 99.61%，由上述結果得知在紐約商品交易所中除了相對 99%VaR(%)結果最低，其他方法成功率皆相同，由此可知，以歷史模擬法成功率最高，以星號標示。如表 3 所示。

表 3 黃金、白銀、白金期貨之事後預測成功率比較表

模型期間	事後預測成功率	黃金		白銀		白金	
		紐約商品交易所 GC	東京工業品交易所 JAU	紐約商品交易所 SI	東京工業品交易所 JSV	紐約商品交易所 PL	東京工業品交易所 JPL
第一期 2000/01/01 至 2007/12/31	絕對 99%VaR(%)	0.9776	0.9488	0.9402	0.8942	0.9434	0.9477
	相對 99%VaR(%)	0.9573	0.951	0.9402	0.8998	0.9434	0.9532
	歷史模擬法	★98.29%	★95.99%	★97.12%	★92.65%	★96.58%	★96.99%
	蒙地卡羅模擬法	0.9552	0.9488	0.9402	0.8953	0.9434	0.9488
第二期 2011/09/01 至 2013/12/31	絕對 99%VaR(%)	1	1	0.9961	0.9918	1	0.9961
	相對 99%VaR(%)	1	1	0.9961	0.9918	0.9961	0.9961
	歷史模擬法	★ 100%	★ 100%	★ 100%	★99.59%	★ 100%	★ 100%
	蒙地卡羅模擬法	1	1	0.9961	0.9918	1	0.9961

### 三、最佳風險方法評估

黃金期貨方面，進行事後預測結果顯示，第一期模型期間中紐約商品交易所及東京工業品交易所歷史模擬法表現最佳，因此再將第一期完整期間資料運用歷史模擬法計算，計算出在紐約商品交易所風險值為 0.03163、在東京工業品交易所風險值為 0.0361，即在紐約商品交易所中每投資金額美金 1 萬元最大損失金額為 316 美元、在東京工業品交易所中每投資日幣 1 萬元最大損失金額為 361 日元；第二期模型期間中紐約商品交易所及東京工業品交易所四種風險方法結果相同，為與第一期模型期間作比較，選擇與第一期模型期間最佳的風險方法即歷史模擬法，再將第二期完整期間資料運用歷史模擬法計算，計算出在紐約商品交易所的風險值為 0.0346、在東京工業品交易所的風險值為 0.0317，即在紐約商品交易所中每投資金額美金 1 萬元最大損失金額為 346 美元、在東京工業品交易所中每投資日幣 1 萬元最大損失金額為 317 日元。

白銀期貨方面，進行事後預測結果顯示，第一期模型期間中紐約商品交易所及東京工業品交易所歷史模擬法表現最佳，因此再將第一期完整期間資料運用歷史模擬法計算，計算出在紐約商品交易所風險值為 0.0595、在東京工業品交易所風險值為 0.0522，即在紐約商品交易所中每投資金額美金 1 萬元最大損失金額為 595 美元、在東京工業品交易所中每投資日幣 1 萬元最大損失金額為 522 日元；第二期模型期間中紐約商品交易所及東京工業品交易所歷史模擬法表現最佳，再將第二期完整期間資料運用歷史模擬法計算，計算出在紐約商品交易所的風險值為 0.0640、在東京工業品交易所的風險值為 0.0600，即在紐約商品交易所中每投資金額美金 1 萬元最大損失金額為 640 美元、在東京工業品交易所中每投資日幣 1 萬元最大損失金額為 600 日元。

白金期貨方面，進行事後預測結果顯示，第一期模型期間中紐約商品交易所及東京

工業品交易所歷史模擬法表現最佳，因此再將第一期完整期間資料運用歷史模擬法計算，計算出在紐約商品交易所風險值為 0.0553、在東京工業品交易所風險值為 0.0525，即在紐約商品交易所中每投資金額美金 1 萬元最大損失金額為 553 美元、在東京工業品交易所中每投資日幣 1 萬元最大損失金額為 525 日元；第二期模型期間中紐約商品交易所及東京工業品交易所運以歷史模擬法表現最佳，再將第二期完整期間資料運用歷史模擬法計算，計算出在紐約商品交易所的風險值為 0.0340、在東京工業品交易所的風險值為 0.0357，即在紐約商品交易所中每投資金額美金 1 萬元最大損失金額為 340 美元、在東京工業品交易所中每投資日幣 1 萬元最大損失金額為 357 日元，如表 4 所示。

表 4 黃金、白銀、白金期貨之最佳方法風險值

模型期間	最佳方法風險值	黃金		白銀		白金	
		紐約商品交易所 GC	東京工業品交易所 JAU	紐約商品交易所 SI	東京工業品交易所 JSV	紐約商品交易所 PL	東京工業品交易所 JPL
第一期 2000/01/01 至 2007/12/31	歷史模擬法	0.0316	0.0361	0.0595	0.0522	0.0553	0.0525
第二期 2011/09/01 至 2013/12/31	歷史模擬法	0.0346	0.0317	0.064	0.06	0.034	0.0357

綜上所述，在黃金市場中以歷史模擬法表現最佳，在第一期期間中東京工業品交易所風險值大於紐約商品交易所風險值，在第二期期間中則紐約商品交易所風險值大於東京工業品交易所風險值；在白銀市場中以歷史模擬法表現最佳，在第一期期間及第二期期間中紐約商品交易所風險值皆大於東京工業品交易所風險值；在白金市場中以歷史模擬法表現最佳，在第一期期間中紐約商品交易所風險值大於東京工業品交易所風險值，在第二期期間中則東京工業品交易所風險值大於紐約商品交易所風險值。

## 伍、結論與建議

### 一、研究結論

本文探討黃金、白銀、白金期貨等貴金屬投資標的，資料選取 2000 年 1 月 1 日至 2014 年 12 月 31 日共計 14 年的日資料。本文根據貴金屬的漲跌幅將資料切割為兩個時期，第一期為貴金屬上漲時期，資料期間為 2000 年 01 月 01 日至 2011 年 08 月 31 止；第二期為貴金屬下跌時期，資料期間為 2011 年 09 月 01 日至 2014 年 12 月 31 日止，利用歷史模擬法、變異數-共變異數法與蒙地卡羅法三種風險值評估，再利用事後測試來



比較黃金、白銀、白金期貨等貴金屬的風險值。

研究結果發現，在兩期風險值評估方面，黃金商品期貨在紐約商品交易所中，第二期期間的風險值大於第一期期間的風險值，然而在東京工業品交易所中，第一期期間的風險值大於第二期期間的風險值；白銀商品期貨在紐約商品交易所與東京工業品交易所中，第二期期間的風險值皆大於第一期期間的風險值；白金商品期貨在紐約商品交易所中，第一期期間的風險值大於第二期期間的風險值，然而在東京工業品交易所中，第一期期間的風險值大於第二期期間的風險值。

在風險值比較分析方面，以紐約商品交易所的白銀期貨為例，在第一期期間中使用變異數—共變異數法(絕對 99%VaR 及相對 99%VaR)所估出的風險值為 0.03856 及 0.03921，其事後預測成功率皆為 94.02%、使用歷史模擬法所估出的風險值為 0.05174，其事後預測成功率為 97.12%、使用蒙地卡羅法所估出的風險值為 0.03869，其事後預測成功率為 94.02%，因此得知歷史模擬法、蒙地卡羅法、變異數—共變異數法中，以歷史模擬法表現最佳，成功率最高，高出 3.1%。

在本文選取期間 2000 年 1 月 1 日至 2014 年 12 月 31 日，貴金屬商品期貨中白銀商品期貨風險值最大，其次是白金商品期貨，而黃金商品期貨風險值最小；根據世界白銀協會指出，白銀的需求在工業比例佔 44%，因此白銀的漲跌幅易受經濟景氣所影響，雖然其與黃金具有相同的貨幣性，但其避險功能仍低於黃金，本身價格易受工業需求的影響，因此建議初入門貴金屬期貨的投資人在投資貴金屬商品期貨時，應先選擇風險值較小的黃金商品期貨投資，以降低投資風險。

此外，本文的實證結果是以歷史模擬法表現佳，與陳勇達(2005)、唐維志(2007)之研究大相逕庭，然而與葛証儀(2005)、溫小慧(2006)、蘇士明(2007)等研究結果卻相同，因此除了歷史模擬法本身的特性如毋需假設報酬率的分配之外，本文的歷史資料長，且依據貴金屬的漲跌幅劃分為兩個時期，故歷史模擬法成功率最高。

## 二、投資建議

投資貴金屬商品期貨的風險以黃金商品期貨風險值最小，因此建議初入門投資人在投資貴金屬商品期貨時，應先選擇風險值較小的黃金商品期貨投資，以降低投資風險，待日後深入了解貴金屬商品期貨的波動後，再投資白銀商品期貨等風險值較大的商品，以進行投機交易獲取利潤。

在進行國際投資上，考量因素除了商品本身的風險外，還需考量各國匯率、合約規格與保證金、政策因素等，在投資組合上惟有納入全盤因素與搭配投資組合，才能將損失降低並獲得最大投資收益。

本文僅就市場商品本身風險值作分析探討，未能納入其他考量因素如匯率等因素，期盼日後學者能加入其他考量因素，以獲得更多資訊幫助投資人更能了解貴金屬商品期貨的風險暴露程度與投資組合效益。

## 參考文獻

- [1] 何怡芸(2010)。黃金存摺、期貨、選擇權之風險評估。靜宜大學會計學系碩士論文。
- [2] 李沃牆、李莠苓(2011)。應用Copula-GJR-GARCH模型於黃金與白銀期貨之避險。台灣期貨與衍生性商品學刊，12，28-65。
- [3] 李沃牆、曾智業、彭敏瑜(2013)。應用Copula-FHS模型於國際投資組合風險值評估。中原企管評論，11(1)，81-110。
- [4] 林惠娜(2011)。日本TOCOM及美國COMEX黃金與白銀期貨的動態關係、風險值與門檻效果之實證研究。淡江大學財務金融學系博士論文。
- [5] 林鳴琴、施妤佩、李柏英、李杏美(2012)。黃金價格變動與實質經濟關係之探討。財金論文叢刊，16，57-73。
- [6] 洪儒瑤、古永嘉、康健廷(2006)。ARMA-GARCH風險值模型預測績效實證。中華技術學院學報，34，13-35。
- [7] 唐維志(2007)。台灣金融控股公司績效評估-期望短損的應用。國立高雄第一科技大學財務管理所碩士論文。
- [8] 許英麟、陳弘吉、徐孟資(2012)。次貸風暴前後外匯匯率風險值之比較分析—以美元兌英鎊、歐元、日圓與新台幣為例。企業管理學報，93，15-46。
- [9] 陳勇達(2005)。應用風險值於共同基金投資風險與績效指標之研究。國立成功大學工業與資訊管理學系碩士論文。
- [10] 楊宗庭(2000)。共同基金風險值的評估與應用。臺灣大學財務金融學研究所碩士論文。
- [11] 溫小慧(2006)。風險值VaR在外幣資產負債之風險衡量應用 —以台灣某上市遠洋貨櫃船運公司為探討個案。東吳大學企業管理學系碩士論文。
- [12] 葛証儀(2005)。風險值應用在共同基金績效評估上之研究。國立成功大學企業管理學系碩士論文
- [13] 蒲建亨(2001)。整合VaR法之衡量與驗證—以台灣金融市場投資組合為例。政治大學國際貿易研究所碩士論文。
- [14] 蘇士明(2007)。外匯市場風險管理—內部模型法研究與應用。國立高雄第一科技大學風險管理與保險所碩士論文。
- [15] Adrangi, B., A. Chatrath & K. Raffiee(2003). Economic Activity, Inflation, and Hedging The Case of Gold and Silver Investments. *The Journal of Wealth Management*, 6(2), 60-77.
- [16] Engel, J. & Gizycki, M.(1999). Conservatism, Accuracy and Efficiency: Comparing Value-at-Risk Models. Working paper. Australian Prudential Regulation Authority.
- [17] Hull, J. & A. White. (1998). Incorporating Volatility Updating into the Historical Simulation Method for Value-at-Risk. *Journal of Risk*, 1, 5-19.
- [18] Jonathan A. B., Cetin C. & Brian M. L.(2008). The Macroeconomic Determinants of Volatility in Precious Metals Markets. Institute for International Integration Studies(IIS), 255, 1-23.

- [19] Kolluri, B. R.(1981). Gold as a hedge against inflation: An empirical investigation. *Quarterly Review of Economics and Business*, 21, 13-24.
- [20] Linsmeier, T. & Pearson, N. D., (2000) Value at Risk. *Financial Analysts Journal*, 56, 47-67.



# 桃園市免費市民公車滿意度調查報告

## The Satisfaction Investigation of Free Shuttle Bus for Taoyuan Citizens

邱玉葉<sup>1</sup>

Yu-Yeh Chiu

健行科技大學  
行銷與流通管理系  
助理教授  
yuyeh@uch.edu.tw

方正璽<sup>2</sup>

Cheng-His Fang

健行科技大學  
行銷與流通管理系  
助理教授

梅玉貞<sup>3</sup>

Yu-Jane Mei

健行科技大學  
電機工程系  
助理教授

### 摘 要

本研究針對桃園市桃園區、八德區、大溪區、蘆竹區、龜山區、中壢區、龍潭區、平鎮區、新屋區、觀音區、復興區等 11 區的免費市民公車乘客滿意度進行調查，以了解乘客對於目前免費公車服務品質之看法。調查分析結果可提供主管機關與客運公司公平且明確之服務表現現況評估，並可據以改進營運服務，進而使免費市民公車的營運服務品質得以再提升，吸引民眾搭乘。

本調查總計回收之有效樣本達 2,709 份。其中，97.4%的受訪者表示對免費市民公車的服務感到滿意，六成以上受訪者表示非常滿意。此外，98.3%的受訪者都表示非常支持免費市民公車的 policy，只有 1%的受訪民眾表示非常不支持該政策。整體而言，本次調查以八德區的整體滿意度最高，有九成受訪者表示非常滿意免費市民公車的服務，其次則為龜山區，表示非常滿意的受訪者也有八成以上。其他，如大溪、復興、蘆竹等區，表示非常滿意的受訪者也都在七成以上。根據質化與量化調查結果，提供建議供主管單位參考。

關鍵詞：免費市民公車、服務品質、滿意度、質化與量化、桃園市

## Abstract

This study investigates the passengers satisfaction of free shuttle bus from 11 districts of Taoyuan City, including Taoyuan District, Bade District, Daxi District, Luzhu District, Guishan District, Zhongli District, Longtan District, Pingzhen District, Xinwu District, Guanyin District, and Fuxing District, and then to understand the passenger's perceptions of free bus service quality. The results provide the performance evaluation of free shuttle bus service for the competent authority and the bus company and accordingly improve the operation performance, service quality, and use of free shuttle bus.

This investigation collected 2709 valid samples. Through the analysis on the satisfaction investigation of all respondents, 97.4% of them expressed satisfaction, over 60% of them showed great satisfaction. Besides, 98.3% of respondents were very supportive of the free shuttle bus service, only 1% of them were not very supportive. On the whole, Bade District had the highest overall satisfaction, over 90% of respondents expressed great satisfaction. Next was Guishan District, over 80% of respondents expressed great satisfaction and other Districts, such as Daxi, Fuxing, and Luzhu, over 70% of respondents expressed great satisfaction. Quantitative and qualitative results offer the suggestions for the competent authority.

**Keywords:** free shuttle bus, service quality, satisfaction, quantitative and qualitative, Taoyuan City

## 壹、調查緣起與目的

為因應經濟成長及都市化所引發的大量交通運輸需求，在城市發展中，完善的交通運輸系統是非常重要的，而在所有交通運輸系統中，又以大眾運輸系統為政府首要規劃的區塊。然而，都市發展必然有資源不均的情況發生，若僅依營運利益考量來安排大眾運輸系統，將會使許多人口較少、地理位置偏遠的地方無交通接駁工具可用。此時，免費公車就扮演著照顧弱勢、平衡地區發展的重要角色。一個規劃良好的免費公車不但要擔起解決都市道路擁塞的工具，同時也必須要滿足市民「行」的需求。桃園市「免費市民公車」自民國 90 年 6 月 17 日起實施，至今已逾 14 年，在升格直轄市後更積極推動免費公車政策，目前全市 13 個行政區皆有提供免費公車的服務，對於桃園市民而言，免費市民公車提供便利的服務，照顧弱勢族群，並且能降低市區道路擁塞的程度，免費公車已是桃園市民日常生活不可或缺的一環了。

由於相較於新北市及台北市公車使用人口達 15% 以上，目前桃園公車使用人口率偏低，因此確實有必要推出免費公車政策，此一政策可以促進公車搭乘率，照顧公車族(包括上班族、學生、家庭主婦及老人等)。例如目前桃園市府正積極進行 8 公里免費公車籌備工作，預計明年上路，交通局預計建置「公車網站平台」，鼓勵市民參與並上網針對公車路線及服務品質提供意見，協助政策形成。

桃園市各區之免費市民公車原本為各區鄉公所自行委外營運管理，自 103 年度桃園升格直轄市後，統一由市政府做整合委外營運，換言之，原本各自為政的鄉鎮市內部的免費市民公車，升格之後應該整合成一個完整的城鄉路網。免費公車的經費主要來源是政府補助，但現階段桃園市之免費公車服務的發展卻欠缺滿意度的評估指標及大規模的滿意度調查。桃園市政府及公車業者雙方均迫切需要完整的免費市民公車的乘客滿意度調查，整合分析市民的意見，調查結果可做為推動免費公車政策的參考及改善之建議，才能更切合市民的需求。桃園市目前行政區域共計有 13 個區，本次調查報告範圍以桃園客運股份有限公司所承攬之桃園區、八德區、大溪區、蘆竹區、龜山區、中壢區、龍潭區、平鎮區、新屋區、觀音區、復興區等 11 個區為調查範圍。本研究主要之目的在調查本期(104 年)免費市民公車服務的滿意度，分析乘客搭乘免費公車的滿意度，提出改善免費公車服務品質的建議。以提供主管機關與客運公司公平且明確之服務表現績效，使其據以加強營運服務，做為改進的參考，提升免費市民公車的服務品質，進而吸引更多民眾搭乘，達成更高的營運效益。

## 貳、免費公車滿意度文獻回顧

### 一、桃園市免費市民公車

免費公車係指由政府或業者提供經常性、有固定路線、班次、時刻且不收取費用的運具(黃心韻, 2010; 陳姿儀, 2012; 劉潔嬪, 2013)。台灣地區最早之免費公車是民國 82 年由台北縣蘆洲市(現為新北市蘆洲區)率先實施，桃園市也是國內早期施行免費市民公車的區域之一，自民國 90 年開辦以來，營運服務的地區日趨完善、服務人次也穩定成長，每年皆至少在 200 萬人次以上，每月平均載運約 16 萬人次。免費市民公車主要服務當地民眾上班、上學、轉乘、購物、就醫及洽公之交通需求(黃心韻, 2010; 陳姿

儀，2012；劉潔嬪，2013)。對許多長期搭乘免費公車的乘客而言，市民公車已經是生活上不可或缺的重要交通運輸工具。

桃園市免費市民公車涵蓋全市 13 個區，如圖 1 所示。分別由桃園客運公司、亞盛通運公司及金台通運公司等三家業者營運。其中亞盛通運公司營運大園區，金台通運公司營運楊梅區，其餘地區均由桃園客運公司營運。



圖 1 桃園市行政區域圖

免費公車依其性質可區分為四種不同的類型(江秉釗，2002；徐嘉駿，2009)，包括：(1)為因應觀光或私人營利所經營之商業型免費公車(如觀光賞花專車、百貨公司購物專車、花博免費專車)；(2)配合各種活動、事件所暫時營運之活動型免費公車(如掃墓公車)；(3)專供地區居民使用之地區型免費公車(如市民免費公車、老人免費公車)；(4)以及目的在連接各主要交通運輸工具的轉乘型免費公車(如高鐵免費接駁公車)。

過去研究指出，免費公車之營運可以提供許多不同面向之效益(徐嘉駿，2009；黃心韻，2010；陳姿儀，2012)，例如，透過免費公車連接營運獲利率較低的地區，可協助建構完善的公車服務網路、有效發揮城鄉接駁運輸功能，進而增加民眾搭乘大眾運輸系統的意願，減少交通擁擠的情況，不但能達到節約能源的目的，也能減少空氣及噪音污染。另外，免費公車的主要乘客為年長者、學生及中低階層的弱勢族群，因此也是非常重要的社會福利措施。最後，藉由建構完整綿密的公車路網，得以有效串聯桃園市區內各觀光景點、帶動地方觀光之發展。

## 二、公車服務特性

大眾運輸係屬於服務業範疇之一，而公車運輸為大眾運輸的一個分支，其服務內容透過運輸工具，將「人」由甲地移動至乙地，在一定的時間與路線內行駛，將乘客送達



其所欲到達之地方。運輸服務具有公共財之特性，屬於受管制之產業(張有恆，2009)，然而大眾運輸除了傳統運輸業與服務業的特性外，須以提供一般大眾服務為前提，且諸如其營運路線、班次，必須在不逾越現有法令原則之下，調整公司的營運策略，才能取得營運的生機，提供大眾安全、效率、合理價格之運輸服務。

運輸業即使是服務業的一環，其特質也與服務業的特性相同。服務業有四大特性，包括無形性(intangibility)、不可分割性(inseparability)、異質性(variability)、以及易逝性(perishability)。運輸業同樣具有這四種服務特性，而且客運業本身就是在提供旅客「從甲地運送到乙地」的無形服務，因此這些服務特性更為明顯(任維廉、胡凱傑，2001；周駿呈，1997；劉佳峰，2009)。公車運輸屬於大眾運輸的一環，根據任維廉與胡凱傑(2001)、周駿呈(1997)、張淑君、張元康與張立宏(2010)、劉佳峰(2009)等人的研究，整理出公車運輸服務業具有以下特性：(1)服務可靠性較低，受行車時間與交通狀況的影響很大，服務單元重複性低，較無法提供一致性服務；(2)服務人員與乘客接觸程度低，互動性較弱，公車司機與乘客間的交流溝通機會比較少；(3)勞力密集度高，公車服務人員主要還是以行車服務人員(司機)為主；(4)供需落差大，離尖峰的需求差異很大，尖峰需求常超過服務容量；(5)部份路段替代性低，尤其對偏遠區域，常常只有單一的運輸工具可以選擇；(6)客制化程度較低，無法因應個別乘客要求而行走特定路線；(7)乘客與服務組織間的關係疏遠，服務內容單純，故沒有特別的服務規劃或會員制的服務保證；(8)服務人員對服務方式的自我判斷程度低，因為業務單純，服務人員比較不會面臨多樣化的服務狀況，故不需視情況對欲提供的服務進行修正；(9)受政府法令限制，如營運路線與票價訂定較無彈性(由主管機關決議)；(10)服務完整性與便利性不足，因營運路線固定，無法滿足所有乘客的需求，乘客須轉用其他運具或轉搭其他路線公車才能順利到達目的地，使服務的完整性與便利性多打了折扣；(11)品牌效益不高，因乘客對於公車服務的選擇是以快速與便利為優先考量，故乘客搭乘的原則是哪部車先到則先搭乘，並不會因哪家公車公司評鑑優良或形象良好而非搭乘該公司的公車不可；(12)具一般服務業之共通特性，即「無形性」、「不可分割性(服務與生產同時產生)」、「異質性(服務的品質可能隨服務人員或地點不同而改變)」、與「易逝性(無法儲存)」等四大特性。

### 三、顧客滿意度(customer satisfaction)

顧客滿意度是服務業相當重視的績效指標，藉由提升顧客滿意度建立與顧客穩固的關係，獲得市場競爭的優勢，以提高經營績與利潤。學者 Cardozo (1965)最早提出顧客滿意度的概念，後續學者對顧客滿意度提出不同的定義，一般而言，通常學者認為顧客滿意度是消費者對產品或服務期望與實際結果的認知評價過程，為預期與實際結果的一致程度。顧客滿意度取決於消費前對產品或服務的預期，和實際消費後所感受的產品或服務實際績效表現，是否存在差異、不一致，若實際表現不如預期水準，則產生不滿意；若實際表現超過預期則感到滿意，滿意水準是期望和實際結果之間的差異函數(Churchill, Jr. & Surprenant, 1982; Oliver, 1977, 1981, 1989; Oliver & DeSarbo 1988; Tse & Wilton, 1988)，以期望-失驗模式(disconfirmation-of-expectations model)做為主要的理論基礎(Churchill, Jr. & Surprenant 1982; Oliver 1980; Oliver & DeSarbo 1988; Spreng, Mackenzie, & Olshavsky, 1996; Westbrook & Oliver, 1991)。也有學者認為顧客滿意除了是經由心理認知評價後的結果，滿意度也是消費者的立即情緒、情感性反應。認為滿意度是對事物的一種情緒性反應，亦即產生滿意或不滿意時所感覺的情緒，消費者會利用情緒語句來表

達對使用產品或服務後的感覺(Cadotte, Woodruff, & Jenkins, 1987; Halstead, Hartman, & Schmidt, 1994; Oliver, 1989, 1993; Westbrook, 1987; Westbrook, & Oliver, 1991; Woodruff, Cadotte, & Jenkins, 1983)。

學者將「顧客滿意」分為「特定交易」與「累積」兩種不同的觀點(Boulding, Kalra, Staelin, & Zeithaml, 1993; Jones & Suh, 2000; Yi & La, 2004)。特定交易觀點，顧客滿意通常被學者定義為針對某特定個別的產品或服務費者購前的期望和購後實際績效之間的差異函數，是消費者對某一特定產品或服務的交易體驗和反應，所做的一種事後評估(Boshoff & Gray, 2004; Churchill, Jr. & Surprenant, 1982; Cronin & Taylor, 1992; Tse & Wilton, 1988; Oliver & DeSarbo, 1988; Oliver, 1977, 1980, 1993)。換言之，顧客滿意是指針對某種特定購買行為後之評價。而在累積觀點，顧客滿意是指顧客隨時間累積的消費經驗的整體評價，消費者對一產品或服務購買與消費經驗的總計衡量，並且隨著時間的累積所形成的整體性評價。顧客累積先前對廠商所有服務績效的經驗與資訊，以及對廠商未來所提供服務的預測，包括對廠商過去、現在和未來績效表現的累積衡量與整體評估。顧客滿意度是一種以經驗為基礎的整體性態度，反應顧客在體驗後喜歡或不喜歡的程度，是顧客在消費後所產生的整體性態度(Anderson, Fornell, & Lehmann, 1994; Fornell, 1992; Woodside, Frey, & Daly, 1989)。先前研究也發現顧客滿意度會受到知覺(產品、服務)品質、知覺價值、顧客期望等前因變項的影響(Anderson & Sullivan, 1993; Churchill, Jr. & Surprenant, 1982; Wong & Dioko, 2013; Wu, 2013)，顧客滿意度也會進而影響到顧客抱怨(Wu, 2013)、顧客忠誠(Anderson & Swaminathan, 2011; Kim, 2011; Kim, Vogt, & Knutson, 2015; Orel & Kara, 2014)、再購意願(Mittal & Kamakura, 2001)等結果變項(Anderson & Sullivan, 1993; Fornell, Johnson, & Anderson, Cha, & Bryant, 1996)。

此外，對於顧客滿意度的衡量，有學者認為滿意度是顧客的整體性態度，顧客滿意程度可被視為一整體性的評價，此一整體性的評價代表了消費者對產品或服務的不同屬性的主觀評價總合(Czepiel & Rosenberg, 1977)，僅就單一「整體顧客滿意程度」方式加以衡量。然而，亦有許多學者認為滿意度較佳的衡量方式，可藉由衡量消費者對產品或服務的個別屬性滿意程度，予以加總與組合(Handy & Pfaff, 1975)。因此，除了衡量消費者對產品或服務的「整體滿意度」外，也可衡量產品或服務的個別屬性績效表現之滿意程度。本研究將採此觀點，衡量乘客對免費市民公車的整體服務滿意度，也衡量乘客對免費市民公車各服務構面的滿意程度。

先前也有研究針對大眾運輸進行顧客滿意度的相關調查(張淑君等人, 2010; Eboli & Mazzulla, 2007; Felleson & Friman, 2008; Friman & Felleson, 2009; Ji & Gao, 2010)，也有研究探討公車運輸服務的效益、服務品質評估或評鑑指標的選取(任維廉、胡凱傑, 2001; 徐嘉駿, 2009; 鄭志強、陳家緯、楊舜棠, 2011; Barabino, Deiana, & Tilocca, 2012; Oña, Oña, Eboli, & Mazzulla, 2013)，過去免費公車的研究較著重於免費公車可行性的探討，較少針對免費公車的乘客做大規模的滿意度調查。現階段桃園市之免費公車服務的發展仍欠缺滿意度的評估指標的建立及滿意度調查，調查桃園市免費市民公車的乘客滿意度，並且針對各評估指標的調查結果提出改善免費公車服務品質的建議，以提供業者(桃園客運公司)或政府做為改進的參考為本研究的主要目的。

## 參、調查及研究方法

### 一、研究流程

首先進行免費市民公車相關文獻的蒐集與整理，並依此建構免費公車滿意度問卷量表。完成問卷設計之後，由計劃主持人公開招募甄選調查人員，並在正式調查之前先進行訪員訓練，說明各題項之內容及調查訪問之方式。由於老年人是搭乘免費公車的主要族群，為避免有不識字或閱讀不便的情況發生，在招募及甄選訪員時，特別注意訪員的語文能力，除了國語外是否能說客語、台語，加強訪員訓練使其能清楚說明題項內容。所有題項皆由計劃主持人逐題確認說明方式，以確保調查之品質，避免訪員誤差。

實際進行調查訪問之時，要求訪員必須拍照記錄，並由主持人不定期進行訪視，以監督調查工作，確認訪問調查的工作能確實地落實。此外，實證調查期間則召開定期會議，將所蒐集到之乘客反應意見，及時回饋給桃園客運，以確保服務品質能及時改善。所有問卷回收之後，先進行初步資料品質之篩選，待問卷資料彙整輸入電腦之後，利用 SPSS 19.0 進行結果統計分析，並彙整質化訪談之結果進行內容分析，最後完成計畫報告之撰寫。將針對桃園市各地區路線先進行個別分析，其次彙整所有問卷資料，進行跨區域的統整比較分析，以提供更完整的面貌。由於本計劃涵蓋的範圍非常廣，礙於篇幅的限制，故在本文中僅提供跨區域的統整比較分析，各地區路線的個別分析則省略。

### 二、問卷設計

本報告問卷是根據文獻回顧，並參考「100 年免費市民公車滿意度調查表」，經過多次討論與修改，設計出合適衡量的問項；在問卷最後加上開放式意見欄，供受訪者針對本問卷或其他的相關問題提出意見，以作為改善免費市民公車服務品質參考之用。最後，在問卷設計完成後，召開正式會議討論問卷內容，釐清所有疑慮之後，方能正式進行調查訪問工作。由於是大規模調查，調查方式多為隨車施測，且為避免閱讀不便的情況發生，故儘量精簡其衡量問項。本次問卷內容共分為四個部份：

#### (一)面函：

說明問卷主旨，並在問卷前言部份加上「不記名」字樣，使受訪乘客能真實放心作答。

#### (二)整體感受問項：

先前的研究對於顧客滿意度的衡量，有學者認為僅就單一「整體顧客滿意程度」方式加以衡量。然而，亦有學者認為可藉由衡量顧客對產品或服務的個別屬性之滿意程度。因此本研究除了衡量乘客對免費市民公車的整體滿意度，也衡量其對免費市民公車各服務細項的滿意程度(Anderson et al., 1994; Czepiel & Rosenberg, 1977; Fornell, 1992; Woodside et al., 1989)。整體感受問項主要是在衡量對免費公車對政策及免費公車整體滿意度的認知，另外也衡量對路線及班次的看法：(1) 請問您是否支持繼續推動免費市民公車之政策(非常不支持/不太支持/還算支持/非常支持)；(2) 整體而言，你對目前免費公車的服務是否感到滿意(非常不滿意/不太滿意/還算滿意/非常滿意)；(3) 請問您認為市政府是否應增加免費市民公車的路線數(是/否)；(4) 請問您認為市政府是否應增加免費市民公車的班次數(是/否)。

(三)滿意度問項：

滿意度的衡量問項參考任維廉、胡凱傑、林容聖與吳佳綺(2001)、任維廉與胡凱傑(2001)及胡凱傑(2003)等人的研究，該研究修改自 Parasuraman, Zeithaml, and Berry (1988)所提出的 SERVQUAL 量表而設計出大眾運輸服務品質量表(包括與旅客互動、有形服務設備、服務提供便利性及營運支援管理等構面)，衡量的問項如：駕駛員溝通時態度、服裝儀容、駕駛員駕駛車輛平穩、車內的座椅、空調及內部清潔、站牌資訊標示、發車時間等。根據上述文獻，本研究的滿意度問項共計 10 題，包含對(1)駕駛員服裝儀容整潔的評價、(2)駕駛員服務態度的評價、(3)駕駛平穩安全性、(4)行車遵循路線的情形、(5)按時間發車的情形、(6)車內整齊清潔、(7)車內空調、(8)車內座椅舒適度、(9)車內安全設備，以及(10)車外路線標示清楚程度。滿意度的衡量量表是採 5 點尺度，(1)很不滿意-(5)非常滿意。

(四)人口統計資料：

共計 4 題，包含性別、年齡、教育程度及職業類型。最後，則是開放式問題，請受測者寫下其他建議事項。

### 三、抽樣設計

為確保本次調查之結果能確實反應免費市民公車各路線乘客的真實感受，必須先確定各路線合理之抽樣數目。因於母體人數為未知數，本研究先蒐集1~3月各路線實際搭乘人數，並計算各路線之平均人次，折半後(來回)乘上各路線班次數，可得總搭乘人數的預估值。依此公式，可得知常常搭乘免費市民公車的母體人數約17,713人。

在一般民調的研究中，為求效率與準確性並重，通常必須依靠良好的抽樣設計來達成。目前實務上認為，合理的樣本大小應該要能達到在95%的信賴水準之下，抽樣誤差小於正負3%~5%。樣本大小的估算可以依據Dillman (2000)所提出的公式計算出：

$$N_s = \frac{(N_p)(p)(1-p)}{(N_p - 1)(B/C)^2 + (p)(1-p)} \text{-----式(1)}$$

其中

Ns = 本次調查欲抽取之樣本數

Np = 母群體規模

(p)(1-p)：母群體異質性程度，通常設 p=0.5 (此為最保守策略，因為變異數最大的情況會發生在母體兩半互為不同類別)

B：可容忍的抽樣誤差，通常設 0.03 ~0.05 (抽樣誤差正負 3%~5%)，母群體愈小，可容許的樣本抽樣誤差愈大。

C：可接受的信賴區間(信心水準)，通常設 1.96 (該數值為可接受的信賴區間 95%所對應的 Z 分數)

根據上述公式，本次抽樣調查依據總乘車人數，在95%的信賴水準之下，抽樣誤差小於正負3%計算之總樣本數為1,007人，各路線應分配之樣本數量依比例計算。由於免費市民公車並不以盈利為目的，故部份線路搭乘人數非常少，但對偏遠地區民眾而言，

又是非常重要的交通資源。由於部份路線抽樣人數較少，因此，本研究在決定實際抽樣人數時，又做了部份調整，共計有三種方式決定樣本數，以確保能反應各區乘客之意見：

(一)母體人數未滿 30 人者，儘量採普查，蒐集全部樣本，但考量時間及人力成本，各路線調查天數最多不超過四日。

(二)母體人數介於 30~350 之間，分別代入樣本公式，計算合宜之樣本量，若樣本人數未滿 30 人，則以補足至 30 人為原則（符合中央極限定理之大樣本的認定準則）。

(三)母體人數在 350 以上，依 Dillman (2000)樣本公式所決定之樣本數。

根據上述公式，本次調查 11 區 98 條路線，合併來回路線之後，尚有 63 條路線，**桃園區**各路線：環狀紅線及環紅甲(L101 及 L102)、環狀藍線及環藍甲(L103 及 L105)、後站紅線、後站藍線(L106 及 L107)、中路紅線(L108)、中路藍線(L109)、埔子紅線(L110)、埔子藍線(L111)、府前線(L112)。**八德區**各路線：紅線與藍線(L113)、紫線與綠線(L118)。**中壢區**各路線：外環紅線與藍線(L201)、內壢龍岡線(L203)、大崙線(L206)、內環黃線(L208)、內定青埔線(L209)。**平鎮區**各路線：東勢線(L210、L211)、山子頂線(L212、L213)、平南線(L215、L216)、高連線(L217、L218)。**蘆竹區**各路線：綠線(L301)、黃線(L302)、棕線(L303)、高鐵線(L305)、紅線(L306)、紫線(L307)、青山線(L308)、藍海線(L309)。**龜山區**各路線：龜山線(L310、L311)、嶺頂線(L312、L313)、大坑線(L315、L316)、長庚醫院線(L317、L318、L319)、長庚直達線(L320、L321)、兔坑線(L322、L323)、中坑線(L325)、坪頂線(L326、L327)。**觀音區**各路線：行政園區(L510)、愛心福利專車 A 線(L511)、愛心福利專車 B 線(L512)、愛心福利專車 C 線(L513)、愛心福利專車 D 線(L515)、草漯-觀音公所(L516)、新坡-觀音公所(L517)。**新屋區**各路線：新屋一線(L601)、新屋二線(L602、L603)、高鐵線(L605)、長庚醫院線(L606)。**大溪區**各路線：西一線(L701)、西二線(L702、L703)、西三線甲(L705)、西三線乙(L706)、永昌線(L707、L708)、804 健康醫療專車(L709)、東一線(十三份、三民)(L710、L711)、東二線(L712)、東三線(L713)、東四線(L715)。**龍潭區**各路線：龍潭科學園區線(L716)、水仙甲、乙線(L717、L718)、三官宮線(L719)、北水局線(L720)。**復興區**各路線：羅馬線(L801)、新興線(L802)、前山線(L803)。共計需收集 2,355 份樣本，各區預估樣本數與實際回收之樣本數如表 1 樣本資料說明所示。

#### 四、問卷調查方式與時程

##### (一) 調查地區與時程

以桃園客運公司所承攬之桃園區、八德區、大溪區、蘆竹區、龜山區、中壢區、龍潭區、平鎮區、新屋區、觀音區、復興區等 11 個區為調查範圍。

##### (二) 調查對象

本次調查對象為曾經搭乘過免費市民公車之乘客。

##### (三) 調查方法

本報告為能確實回收有效問卷，係採一對一實地面談的方式進行，即調查員在各路線的乘車處以及免費市民公車上，針對每位受訪的乘客，進行問卷內容的訪談並回收問卷，以確保問卷回收率。由於部份路線乘車人次非常稀少，如觀音區 L510；L511、龍潭區 L719、復興區 L801 等路線，因搭乘人數少，若僅隨車調查，將無法收集到足夠之

問卷。因此，針對乘車人數較少之路線，由調查人員親自到該路線各站牌點詢問附近住戶，只要住戶曾經搭過免費公車即為本調查之合格樣本。問卷調查時間為 104 年 3 月 16 日-9 月 11 日，為期約 5.5 個月。

由於本次調查之路線多達 98 條，從濱海的觀音區、到桃園、中壢市區，再到遍遠山地的復興區，都有免費市民公車的服務，故在人力需求上十分吃緊，也因此使整個調查時程較長。依據過去調查工作經驗，類似交通調查之人力，大多仰賴大專院校運輸相關科系學生支援，本調查之調查員來源由健行科技大學行銷與流通管理系之學生負責執行，並由計畫主持人負責調查作業督導及人力派遣與協調作業。

## 肆、實證調查結果

### 一、桃園市免費市民公車各區比較分析

#### (一)樣本資料說明

本次問卷共調查桃園市免費市民公車 98 條路線，合併來回路線之後，尚有 63 條路線，調查區域涵蓋桃園、八德、中壢、平鎮、蘆竹、龜山、觀音、新屋、大溪、龍潭及復興等 11 區。調查方式採人員訪談，現場填寫問卷並回收。問卷調查進行地點共有二：一為公車發車處及各公車站，訪問搭乘免費市民公車之民眾；另一為各路線公車車輛上，直接詢問搭乘免費市民公車的民眾。預估收集 2,355 份，實際回收之有效問卷為 2,709 份。詳細問卷發放及回收情況如表 1 及圖 2 所示。

表 1 各區問卷發放統計表

區域別	預估樣本數	有效樣本數	各區有效樣本回收比例
桃園區	719	728	26.9%
八德區	81	120	4.4%
中壢區	240	314	11.6%
平鎮區	120	205	7.6%
蘆竹區	277	311	11.5%
龜山區	240	263	9.7%
觀音區	170	176	6.5%
新屋區	108	145	5.4%
大溪區	262	295	10.9%
龍潭區	75	87	3.2%
復興區	63	65	2.4%
總計	2,355	2,709	100.0%



圖 2 各區問卷回收比例圖

1、人口統計資料說明

整體而言，桃園市免費市民公車的搭乘民眾以女性(67%)較多，佔整體樣本的比例已經快接近七成。此情形與 100 年度桃園市市民公車調查之結果類似(67.75%)，顯示免費公車的搭乘群眾是一群相對穩定的客群。

從年齡資料來看，如圖 3 所示。以 65 歲以上人口佔最多(26%)，已佔總樣本的四分之一以上。其次，則以 16~25 歲的人口較多，佔 18.3%，交叉比對發現，這個族群中大多都是 16~18 歲之間的高中學生，此外，15 歲以下人口也佔了 6.6%，兩者合計也接近四分之一，是非常典型免費公車使用者的樣貌。

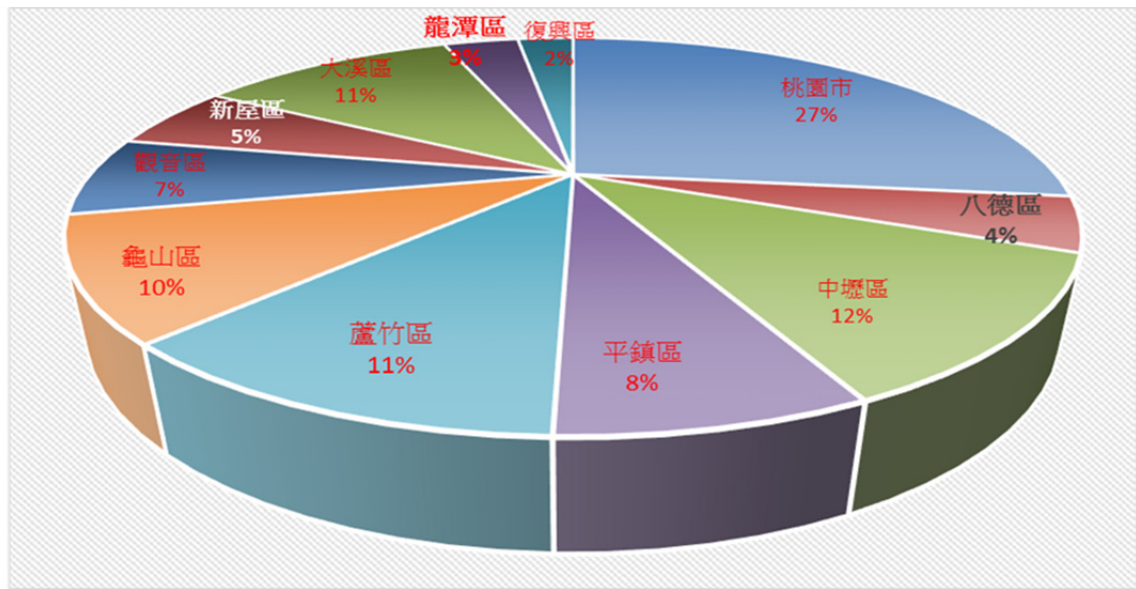

圖 3 桃園市免費市民公車樣本年齡比例圖

在職業類別中，與年齡層相對應，以退休人員佔最多，大約也是總樣本的四分之一；其次則為學生，佔總樣本的 23.1%。另一個樣本數較多的類別為其他類，主要包含家管或待業之人口。比對 100 年度調查報告，該年度以學生樣本佔最多數，與本年度之抽樣結果略有不同。可能的原因之一是本次調查橫跨暑假期間，可能因此收到較多非學生樣本。

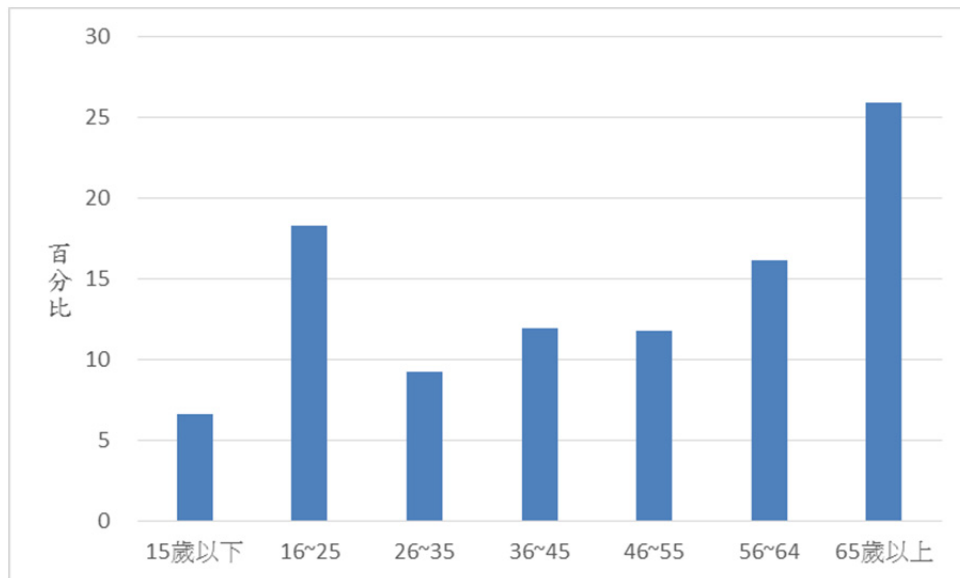

圖 4 桃園市免費市民公車樣本職業類別比例圖

在學歷部份，國中以下人口佔約四成，高中及大專以上則各約 30%。由於本調查中許多受訪者為學生，因此，學歷的部份混合著目前正在就讀與已經畢業取得學歷者，在解讀此資料時必須特別留意。

## 2、免費市民公車政策支持度分析

受訪者除了回答滿意度的衡量問項，也詢問受訪者對免費市民公車政策的支持程度。八成以上受訪者都表示非常支持免費公車的 policy (81%)，17% 的受訪者則表示還算支持免費公車的 policy，兩者合併即達 98%。有 27 位受訪者明確表示非常不支持免費市民公車的 policy，19 位受訪者則聲稱不太支持此 policy，兩者合計 1.7%。

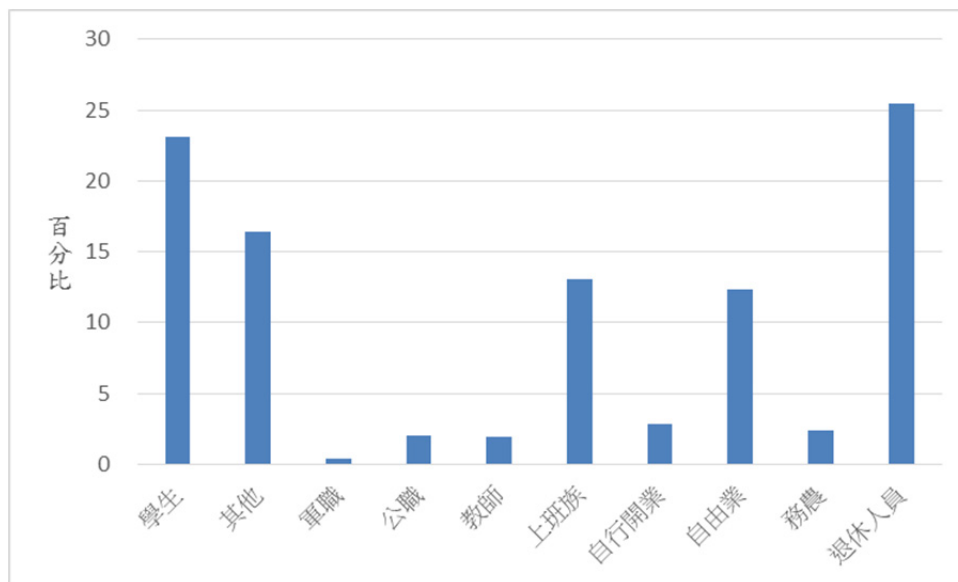
表 2 比較各區域人口統計項目之差異，在性別部份各區大致差異不大，皆是以女性受訪者較多，其中八德及蘆竹兩區的女性乘客更多。在年齡部份，各區域有明顯差異，其中桃園區、中壢區、平鎮區的免費公車使用者年齡分佈較平均，各種年齡階層的使用者皆有，其他各區則仍以老年人口及年輕學童居多。在職業類別部份，新屋區及龍潭區的學生樣本非常高，桃園區及復興區也有不少學生樣本。退休人員的比例則以八德區最多，佔總受訪樣本的一半以上，其他如大溪、龜山等地，退休人員也都佔三成左右的比例。



表 2 桃園市各區人口統計資料交叉表

人口統計項目 \ 區		桃園	八德	中壢	平鎮	蘆竹	龜山	觀音	新屋	大溪	龍潭	復興	總計		
性	男	個數	269	30	96	78	69	74	63	55	92	37	25	888	
		%	37.2	25.0	30.7	38.2	22.5	28.1	36.2	37.9	31.2	42.5	38.5	32.9	
別	女	個數	454	90	217	126	238	189	111	90	203	50	40	1808	
		%	62.8	75.0	69.3	61.8	77.5	71.9	63.8	62.1	68.8	57.5	61.5	67.1	
年	15 歲以下	個數	41	0	7	4	7	17	11	24	24	24	19	178	
		%	5.7	0.0	2.2	2.0	2.3	6.5	6.3	16.6	8.1	27.9	29.7	6.6	
	16~25	個數	192	6	36	41	46	33	29	38	51	13	4	489	
		%	26.5	5.0	11.5	20.1	15.0	12.5	16.7	26.2	17.3	15.1	6.3	18.1	
	26~35	個數	85	0	65	28	16	11	17	11	6	6	4	249	
		%	11.7	0.0	20.8	13.7	5.2	4.2	9.8	7.6	2.0	7.0	6.3	9.2	
	36~45	個數	85	10	67	34	38	26	17	15	16	7	8	323	
		%	11.7	8.3	21.4	16.7	12.4	9.9	9.8	10.3	5.4	8.1	12.5	12.0	
	46~55	個數	88	13	29	30	50	32	17	13	30	9	8	319	
		%	12.2	10.8	9.3	14.7	16.3	12.2	9.8	9.0	10.2	10.5	12.5	11.8	
	56~64	個數	107	35	49	39	45	43	25	15	59	13	6	436	
		%	14.8	29.2	15.7	19.1	14.7	16.3	14.4	10.3	20.0	15.1	9.4	16.2	
	65 歲以上	個數	126	56	60	28	105	101	58	29	109	14	15	701	
		%	17.4	46.7	19.2	13.7	34.2	38.4	33.3	20.0	36.9	16.3	23.4	26.0	
	學	國中	個數	169	96	75	60	116	155	69	61	198	42	41	1082
			%	23.3	80.0	24.0	29.9	37.8	59.4	40.6	42.1	67.6	50.0	63.1	40.3
高中		個數	266	18	113	69	81	51	63	41	76	23	18	819	
		%	36.7	15.0	36.1	34.3	26.4	19.5	37.1	28.3	25.9	27.4	27.7	30.5	
大專		個數	289	6	125	72	110	55	38	43	19	19	6	782	
		%	39.9	5.0	39.9	35.8	35.8	21.1	22.4	29.7	6.5	22.6	9.2	29.1	
職	學生	個數	215	6	42	40	43	46	39	60	72	34	22	619	
		%	29.7	5.0	13.4	19.7	14.0	17.5	22.5	41.4	24.5	39.1	33.8	23.0	
	其他	個數	108	10	38	16	105	50	19	19	51	17	8	441	
		%	14.9	8.3	12.4	7.9	34.1	19.0	11.0	13.1	17.3	19.5	12.3	16.4	
	軍職	個數	4	0	1	0	0	0	0	3	1	1	0	10	
		%	0.6	0.0	0.3	0.0	0.0	0.0	0.0	2.1	0.3	1.1	0.0	0.4	
	公職	個數	28	0	11	5	2	0	5	1	0	1	1	54	
		%	3.9	0.0	3.5	2.5	0.6	0.0	2.9	0.7	0.0	1.1	1.5	2.0	
	教師	個數	21	0	2	6	10	4	1	3	3	1	2	53	
		%	2.9	0.0	0.6	3.0	3.2	1.5	0.6	2.1	1.0	1.1	3.1	2.0	
	上班族	個數	129	3	65	33	28	31	25	16	15	8	1	354	
		%	17.8	2.5	20.7	16.3	9.1	11.8	14.5	11.0	5.1	9.2	1.5	13.1	
	自行開業	個數	21	0	5	14	6	2	12	1	1	2	12	76	
		%	2.9	0.0	1.6	6.9	1.9	0.8	6.9	0.7	0.3	2.3	18.5	2.8	
自由業	個數	61	36	68	52	22	28	7	4	51	5	0	334		
	%	8.4	30.0	21.7	25.6	7.1	10.6	4.0	2.8	17.3	5.7	0.0	12.4		
務農	個數	12	1	6	8	4	6	4	5	8	3	8	65		
	%	1.7	0.8	1.9	3.9	1.3	2.3	2.3	3.4	2.7	3.4	12.3	2.4		
退休人員	個數	125	64	75	29	88	96	61	33	92	15	11	689		
	%	17.3	53.3	23.9	14.3	28.6	36.5	35.3	22.8	31.3	17.2	16.9	25.6		

## (二)跨區滿意度比較分析

整體滿意度分析如下圖所示，在 11 個行政區的比較分析中，八德區有 90%受訪者表示非常滿意免費市民公車的服務，是所有區域中整體滿意度最高的區域，其次為龜山區，龜山區有 85%的受訪者表示非常滿意。其他，諸如大溪區、復興區、蘆竹區等地，也都有 71%以上的受訪者表示非常滿意。如果合併非常滿意與還算滿意的受訪者，發現所有區域中，滿意目前免費市民公車的受訪者比例為 97.4%，比起 100 年度桃園區的 96.13%及 99 年度的 95.13%的滿意度，有略微進步。就一般服務業來看，桃園市免費市民公車的服務品質可稱是相當受到消費者肯定。



圖 5 桃園市各區整體滿意度比較分析

滿意度細部項目的評分部份，結果如表 3 桃園市各區免費公車滿意度比較分析所示。基本上，不論是硬體設施或人員服務的細項評分，受訪的乘客都抱持著滿意的看法，11 個區域全部細項的平均分數全部都在 4 分以上，得分相當高。表現稍微落後的是桃園區、中壢區與平鎮區，大致上可以發現服務的族群愈龐大，受訪者的評價就會比較低。這種情形在服務管理的文獻中常常可以看到，因為服務品質的變異除了受到服務流程、硬體設施、服務人員等要素的影響之外，也受到服務參與者很大的影響。以免費市民公車為例，當服務的基數變大但公車的載運量不變時，此時會導致接受服務的乘客彼此互相干擾、環境變得更吵雜，座位因此不足，冷氣也顯得沒那麼冷。

從表 3 細部項目的平均分數來看，龜山區、大溪區、八德區與復興區是服務評分較高的區域，所有項目的平均分數大多在 4.5 分以上，其中以行車遵循路線的情形、車內整潔及車內安全措施等項次，民眾的滿意度最高。各別區域有些許差異，但彼此之間的差異未達顯著。其中，龜山區的駕駛服務態度最受到乘客肯定。

表 3 桃園市各區免費公車滿意度比較分析

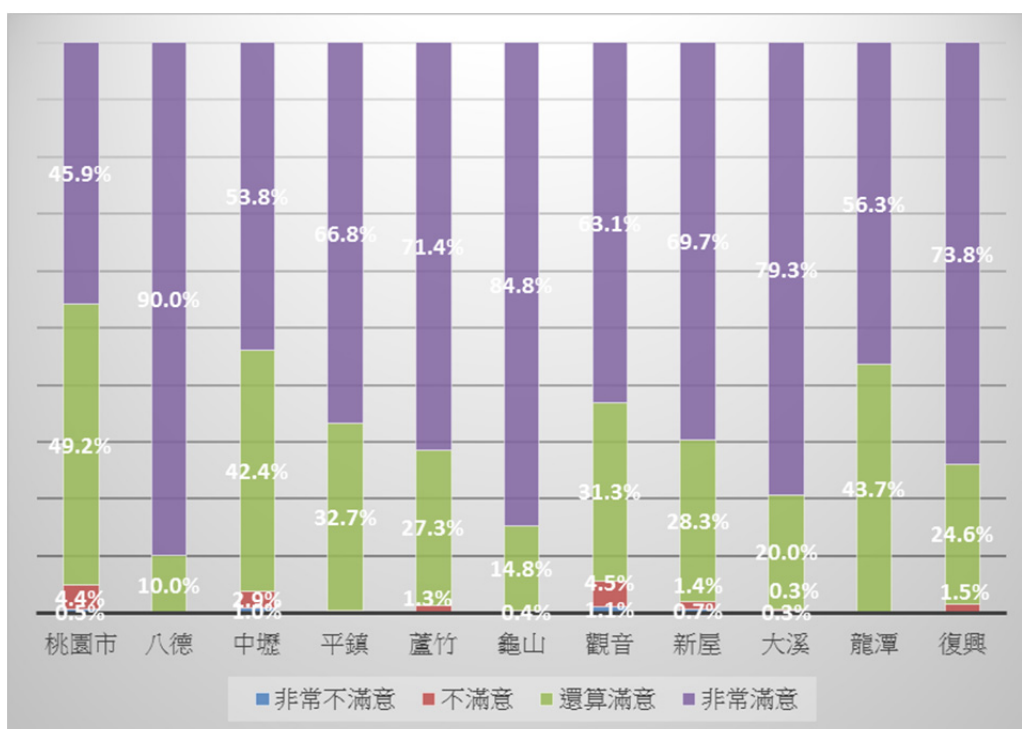
路 線	桃園區		八德區		中壢區		平鎮區		蘆竹區		龜山區		觀音區		新屋區		大溪區		龍潭區		復興區	
	平均數	標準差	平均數	標準差	平均數	標準差	平均數	標準差	平均數	標準差	平均數	標準差	平均數	標準差	平均數	標準差	平均數	標準差	平均數	標準差	平均數	標準差
駕駛員服裝儀容整潔	4.2	0.8	4.7	0.5	4.2	0.8	4.2	0.7	4.5	0.6	4.7	0.6	4.6	0.6	4.6	0.6	4.6	0.6	4.7	0.6	4.6	0.6
駕駛員服務態度	4.1	0.8	4.6	0.7	4.1	0.9	4.2	0.6	4.5	0.7	4.7	0.6	4.6	0.6	4.5	0.6	4.6	0.7	4.6	0.6	4.7	0.6
駕駛平穩安全性	4.0	0.9	4.6	0.6	4.1	0.8	4.2	0.7	4.4	0.7	4.6	0.7	4.7	0.6	4.5	0.6	4.6	0.6	4.5	0.7	4.6	0.7
行車遵循路線情形	4.3	0.8	4.7	0.5	4.3	0.7	4.3	0.6	4.6	0.6	4.7	0.6	4.8	0.5	4.6	0.7	4.8	0.5	4.7	0.6	4.8	0.5
按時間表發車情形	4.2	0.9	4.6	0.7	4.1	0.9	4.2	0.7	4.5	0.6	4.6	0.7	4.7	0.6	4.6	0.6	4.7	0.7	4.5	0.6	4.5	0.7
車內整齊清潔	4.2	0.8	4.7	0.6	4.2	0.8	4.3	0.6	4.6	0.6	4.7	0.6	4.7	0.5	4.6	0.7	4.7	0.5	4.5	0.8	4.8	0.5
車內空調	4.1	0.8	4.6	0.6	4.1	0.8	4.3	0.6	4.5	0.6	4.7	0.6	4.6	0.6	4.6	0.7	4.7	0.5	4.5	0.8	4.6	0.6
車內座椅舒適度	4.2	0.8	4.7	0.6	4.2	0.8	4.3	0.7	4.5	0.7	4.7	0.6	4.6	0.6	4.5	0.7	4.7	0.6	4.5	0.8	4.6	0.6
車內的安全措施是否完備	4.2	0.8	4.7	0.5	4.2	0.7	4.4	0.7	4.4	0.7	4.7	0.6	4.7	0.6	4.5	0.7	4.7	0.6	4.6	0.7	4.8	0.4
車外外部路線標示清楚程度	4.2	0.8	4.6	0.8	4.1	0.9	4.3	0.7	4.5	0.7	4.6	0.7	4.3	0.9	4.4	0.8	4.6	0.7	4.5	0.7	4.4	0.8

## 二、各區乘客意見分析結果

此部分根據各區各路線乘客意見反應部份，進行質化的分析。先將乘客意見根據其內容歸類為服務態度、安全性、準點性、硬體設施、公車資訊、路線規劃及其他等七類。由於各區各路線皆有不少乘客表達意見，礙於篇幅限制，僅提供彙整後各區的乘客意見，提供主管機關、客運業者在規劃免費市民公車的路線、硬體設施...等的參考。

在桃園區部份，最多乘客反應的問題是希望增加班次數，尤其希望假日的班次能夠多一些。其次，在行車資訊部份，乘客反應公車站點、時間的資訊不夠清楚，車子外部標示不清，有時不易分辨。乘客反應APP的資訊不準，APP動態資訊更新太慢。另外，硬體設備的部份，乘客反應候車站點的資訊及照明可以改善、車內可加裝垃圾桶，也有不少乘客希望本路線能夠換大車，因為人數有時非常多，車內空間不足，乘車的舒適性大幅降低。

在八德區部份，在乘客意見反應部份，大部份受訪者都相當滿意，L113路線經過教養院，有時搭乘人數很多，因此有部份乘客建議能更換大車，或者針對特別日子（如初一、十五）可以改派大車，L118路線有受訪者反應車子空調不好，有時冷氣沒開；另外，一位乘客表示明光社區沒人坐過，道路又窄，開進去很不方便，建議是否能重新思考站牌路線。

中壢區，在乘客意見反應部份，有關路線規劃中，希望增加班次或停靠點的意見仍然最多；其次，行車資訊的部份也是可以加強的部份，包含站牌資訊不足，沒有各站時刻，車子的標示不清、行車時到站廣播等。L203路線有民眾反應經桃園醫院的班次應增加，因為免費公車最主要的服務對象是老人家。另外，路線資訊不清，多人反應現在的APP不好用。此外，站牌上的資訊、公車上的跑馬燈、車上路線圖等等，都是乘客希望能再改善的地方。有關駕駛的服務部份，最常被反應就是司機不等乘客，尤其是司機因未看到有人候車，以為站點沒有人等在等候就直接開走，而乘客可能只是在躲太陽或躲雨而已。L206路線也有乘客反應部份站點幾乎無人搭乘，應該再檢討是否有必要設站。目

前免費公車沒有跨區服務，即然免費公車已經回歸市府統一規劃，應該可以再思考是否能提供跨區的服務。

平鎮區，在意見反應部份都是以要求增加班次的訴求最多，尤其是前往大潤發的班次(L217路線)，可見許多民眾已經將免費公車做為日常生活中，非常重要的交通運輸工具。也有乘客反應各站都應該要有到站時刻的預估表。L215路線班次太少、座位太少及不夠準時是三件最常被提到的意見，也有民眾反應開太快，是否因路線規劃問題，而使司機有時必須趕路，值得再深入討論。

蘆竹區，蘆竹區的免費公車路線較多，雖然民眾對免費公車的滿意度都相當的高，但仍發現民眾對於路線的規劃表達不少的意見，其中綠線(L301)的搭乘人數最多、使用率最高，雖已是使用大巴士、一小時發車一次，但仍經常發生座位數不足，多數乘客皆反應再增加班次。黃、棕線也是搭乘人數及使用率較高的班次，尖峰時刻容易發生座位數不足、太過擁擠等問題，藍海線行駛路線較長，可考慮某些較無人搭乘的站撤站或改設其他站點。整體而言，路線規劃部份的意見較多，除了希望增加班次之外，也有反應長庚醫院站的候車點太小(L301路線)，不好等車，此部份因為屬於長庚醫院的規劃，比較難做改進，也有乘客反應公車開進台茂，會浪費很多時間。也有反應營盤村應增加路線、增設戶政事務所一站(L302路線)，直達台茂線，時間要與其他班次銜接，才能便民。另外，也有民眾反應了公車上應張貼路線圖可供乘客查詢，站牌應標示大約的到站時間。在其他意見部分也有乘客反應，因路邊違停甚多，搭乘者若被前方車輛擋住，常常錯過車班，也妨礙民眾上下車，盼經過站牌時能再注意，警方能加強違規取締站牌及候車亭週邊的路邊違停，至於乘客品質不好，因為會影響其他乘客也造成司機困擾，是否可在車上標示相關的乘客規範，或給予司機權限來管理乘客。

龜山區，乘客意見主要反應在路線規劃部分，皆反應班次太少、路線圖不清並建議車上放時刻表，另外也希望增加座位。在硬體設施部分，反應公車太老舊，應增加座位、用低底盤公車，方便就醫，新公車的階梯較高，不方便上車。本區的免費公車大多有行駛至長庚醫院，長庚醫院站是非常多公車、免費公車的停靠點，候車位置(人行道)有非常多機車停放，等車人數也多，因此公車常無法在其站牌前停靠，容易讓乘客錯過班次，而且也造成乘客上、下車的困擾。另外，大坑線的起迄點-桃園海洋館已無營業，建議可改站名或改站點，應該改名為「普陀山慈音寺站」，大坑線有經過蘆竹區公所，可考慮增設此站點，尖峰時刻部分路線(如長庚直達線、嶺頂線等)容易發生座位數不足、太過擁擠等問題，建議可改大巴士。

觀音區，乘客意見主要反應在路線規劃部分，建議加開假日、下午班次，三班到高鐵的愛心福利專車時間要錯開，並增設桃園分院站。L516在路線規劃上，建議應該要延伸到總站，加開班次，應增加行政園區下午的班次，無人上車的站可考慮停掉。L517路線建議金湖里六鄰應該要設站、活動中心前也可以設站，增加班次，草漯要多一點班車，另外，金湖里10鄰站因下站位置緊鄰水溝，非常危險，乘客希望能請區公所承辦人員到現場會勘，並改換停車站點。由於學生是免費公車主要乘客，發車時間應考慮配合學生(如L516第一班車時間太早了)，另外，愛心福利專車在林口長庚站的上下車位置，並不在所設站牌處(復興一路)，應調整站牌位置以免造成乘客困擾。

新屋區，乘客主要意見反應在路線規劃的部份，建議增加班次、增加上下班時段，在新屋市區到東明村增設一站、楊梅市場站，發車時間配合火車時間會更好，另外，乘客也反應免費市民公車站牌字太小、不清楚、時刻表不清楚(可註明每站到站時間)。L606

路線的發車時間應該和L601、L602的發車時間配合，例如從長庚醫院回新屋能有車銜接回到富岡火車站，或增加富岡火車站直達長庚醫院的班次。另外，也有乘客反應車外觀標示可以再稍大、清楚，希望能與桃園公車APP合作，加入公車動態資訊。免費公車的資訊要多宣傳。

大溪區，大溪區免費公車路線眾多，行駛路線有些較為偏遠(如東一、二、三、四線)，搭乘人數較少、班次較少，但免費公車對偏遠部落而言是重要對外交通工具，因此多數乘客反應希望增加班次，尤其是要加開假日班次，大溪區免費公車假日不行駛，可能是因為區公所位於老街區，假日人潮、車潮眾多，而且多處路線有管制，或是因為司機需支援假日付費的區公車，故不行駛。其實大溪區免費公車路線，多條路線皆有行經重要的觀光景點(如L710、L711、L715)，這些路線可考慮加開假日班次。另外，東一、二線各站距離較遠，可考慮多設站點，達便民目的。由於時刻表僅提供區公所的發車時間，大多路線皆為原車往返，故建議可提供終點站(迄站)的發車時間，方便乘客搭乘。

龍潭區，本區四條路線(含北水局線)，免費公車的線路並不多，其中科學園區線、水仙甲、乙線搭乘人數較多，平常搭乘之人口以學生居多，也有不少在科學園區上班的民眾會搭乘，故應配合上下學、上下班時間增加班次，或改開大巴士才不會因為搭乘之人數過多、過於擁擠而發生危險。另外，建議各站設立候車亭，站牌要大一點，標示各站到站時間。有關路線規劃的意見，如L719路線應增加班次、增設皇德宮站，下午3點可以多一班車。三官宮線、新開的北水局線搭乘人數較少，除多向民眾宣傳，可增加班次數、停靠站，來提高利用率。

復興區，位處桃園偏遠山區，免費市民公車對山區居民而言是非常重要的大眾運輸工具，居民對免費公車政策都非常支持、滿意度也很高，在路線的規劃上應以便民為主要考量，例如市界處的居民反應羅馬線從市界處到復興區的距離太遠，若羅馬線可以再往新竹方向開，續行到金鳥樂園附近，就可以方便市界處附近居民平日採買所需。L802路線有受訪民眾希望終點站能延伸到大溪，或能銜接上L803。此外各路線因路途遙遠，若公車站牌只有標示起站發車時間，未標示沿路各站大約的到站時間，則民眾則很難掌握時間，也不曉得公車是否已過站了，若能建置公車動態系統，應可改善。另外，L802路線早上班次太早，建議可配合學生上課時間，L803 路線乘客反應上下課時學生人數很多，建議可加開班次。最後，建議考慮建置復興到大溪的免費公車路線，方便兩地居民。

本次調查共計有 2709 份有效樣本，其中有 324 人填答意見回覆，佔總樣本的 12% 左右。由於回覆內容煩多，為了便於語義內容的分析，本研究利用中央研究院所開發的中文斷詞系統來協助文字分析，利用中文斷詞系統可以有效的提升語義分析的效率。中文斷詞在於自然語言處理上，是個相當基礎且非常重要的工作。任何語言處理的系統都必須要先分辨文本中的詞，才能進一步的進行處理，因此中文自動分詞的工作成了語言處理不可或缺的技术。表 4 為中文斷詞系統中，最常被提到的前 20 個意見。其中，增加班次是最常被乘客提到的建議，其次司機跟駕駛也是很常被提到的關鍵字，這裡面有部份是稱讚司機服務很好，但也有不少人抱怨司機態度不佳，顯見公車服務是受服務人員影響非常大的一種產業。另外，乘客常常提到的問題還包括發車時間不準、路線問題、標示不清等等。

表4 受訪者反應的意見-最常提到的前20個意見

項目	次數	百分比	項目	次數	百分比
班次	111	34.26%	態度	13	4.01%
司機	49	15.12%	時刻	13	4.01%
時間	43	13.27%	高鐵	9	2.78%
路線	36	11.11%	司機態度	8	2.47%
公車	30	9.26%	發車時間	8	2.47%
站牌	27	8.33%	路線圖不清	8	2.47%
老人	19	5.86%	假日增加班次	7	2.16%
標示	15	4.63%	標示不清楚	7	2.16%
位置	13	4.01%	駕駛	7	2.16%
太小	13	4.01%	APP	6	1.85%

## 伍、結論與建議

### 一、主要結論

桃園市免費市民公車已經營運十餘年，早已經成為許多市民日常生活中不可或缺的一部份。隨著桃園縣升格為桃園市之後，原本分屬各鄉公所免費公車業務，目前由桃園市政府統籌，使整個營運與服務品質再進一步提升。在本年度的滿意度調查報告中，可以明顯看到乘客對免費市民公車的評價非常高，以一般服務業來看，免費市民公車堪稱服務管理的典範案例。

本次調查以桃園客運所負責營運之98條路線為範圍，包含桃園區、八德區、大溪區、蘆竹區、龜山區、中壢區、龍潭區、平鎮區、新屋區、觀音區、復興區等11個區。總計回收之有效樣本達2,709份。其中，97.4%的受訪者表示對目前免費市民公車的服務感到滿意，六成以上受訪者表示非常滿意。比起100年度桃園區的96.13%及99年度的95.13%的滿意度，有略微進步，桃園市免費市民公車的服務品質可說是相當受到消費者肯定。

本次調查細部滿意度問項共計10題，整體而言，所有項目的平均分數都在滿意的水準之上。其中，表現最好的項目為行車遵循路線的情形，分數達4.5分，其次，諸如車內整潔、車內安全措施、駕駛的服裝儀容、車內空調、按時發車的情形及座椅的舒適度等，也都在4.4分以上。表現稍微落後的如駕駛的平穩安全性、車體外部標示清楚程度及駕駛員的服務態度等等，也都在4.3分以上。更難得的是標準差的數值非常小，顯示大部份的受訪者對這些題項的滿意度看法差異不大。換言之，意謂著桃園市免費市民公車的服務已經達到相當穩定的情況。



圖 6 桃園市免費市民公車服務滿意度評分

對於免費市民公車的 policy 看法，98.3% 的受訪者都表示非常支持，只有 1% 的受訪民眾表示非常不支持免費市民公車的 policy。比起過去的調查資料，免費公車的 policy 支持度略有下降，但仍然維持相當高比例的支持度，顯示此一政策仍應持續進行，但可針對目前民眾反應的事項再做改進。

本次調查的 11 個區域中，以八德區的整體滿意度最高，有九成受訪者表示非常滿意八德區免費市民公車的服務，其次則為龜山區，表示非常滿意的受訪者也有八成以上。其他，諸如大溪區、復興區、蘆竹區等地，表示非常滿意的受訪者也都在七成以上。各行政區滿意度的細項評分部份，受訪乘客的滿意度都相當高，11 個區域全部細項的平均分數都在 4 分以上，表現良好。表現最佳的是龜山、大溪、八德與復興等行政區，所有項目的平均分數高達 4.5 分以上，其中行車遵循路線的情形、車內整潔及車內安全措施等三個滿意度的題項，獲得受訪民眾最高的評分。各別區域有些許差異，但彼此之間的差異未達顯著。特別值得一提，龜山區的駕駛服務態度最受乘客肯定。而表現稍微落後的是桃園區、中壢區與平鎮區，但也都維持在 4 分以上。

免費公車是按班次發車，並由不同司機依各路線排班，每次乘客搭乘的車輛與服務的司機並非完全相同，故較不容易提供一致性的服務，若遇尖峰時段，因乘客較多而且常超過服務容量，容易造成乘客對免費公車的服務品質不佳的印象。此外，免費市民公車易受道路交通環境的影響，如準時性、行車時間過長等問題，然而這卻是屬於業者無法控制的部份。免費市民公車其規劃的路線與站點固定，無法滿足所有乘客需求，行駛時間的與發車間距過長，也都會影響到民眾的搭乘意願。

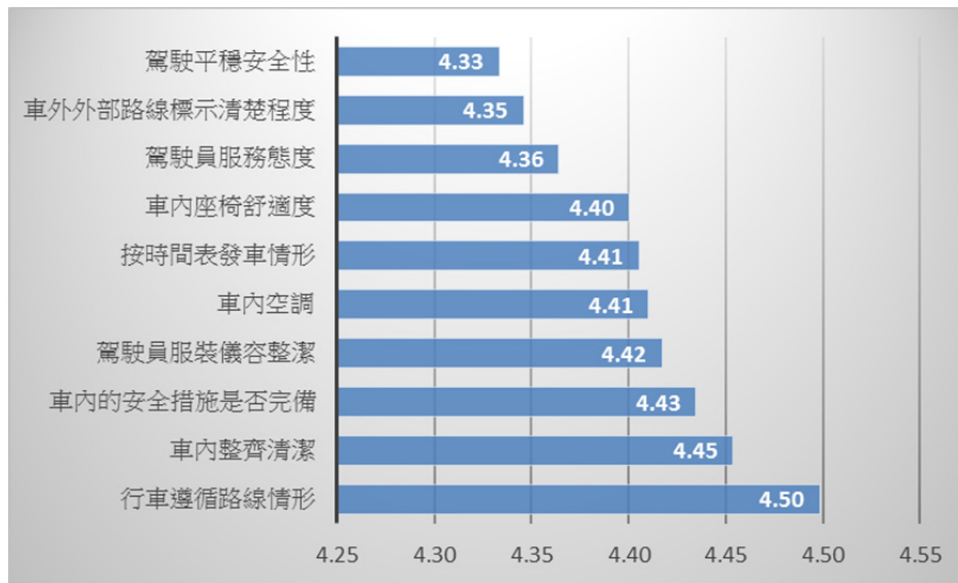
本次調查對象並未包含無搭乘免費市民公車經驗的民眾，此為本研究的限制。在調查民眾對免費市民公車政策的看法時，在取樣上可考慮納入無搭乘經驗的民眾，使樣本更具代表性，更能忠實呈現出民眾對免費市民公車政策的意見和看法。另外，從受訪者的意見中，也發現對於班次安排及路線規劃表達相當多的意見，因此未來可設計相關的問題(如：路線接駁轉運的便利性、停靠站分佈是否適當、等車時間、班次及發車頻率)，進行後續調查，調查結果將有助於市府統籌規劃免費市民公車路線、安排班次及發車頻率，

為市民提供更好的服務。

## 二、建議

本次調查現龜山區、大溪區、八德區與復興區是滿意度評分較高的區域，稍微落後的是桃園區與中壢區，進一步觀察這六個行政區的樣本特性，發現評分較高的龜山區、大溪區、八德區受訪的樣本多為年長者，56歲以上的人數皆超過5成，受訪者的學歷多為國中以下，職業則大多都是退休人員，故在時間上較有彈性、較無壓力且時間成本也較低，反應在滿意度的評分上都是4.5分以上的高評價；反觀評分較落後的桃園區與中壢區，則是以16~25歲和26~45歲的青壯年為大多數，受訪民眾中有四成為大專以上學歷，學歷也明顯較其他各區高，職業則大多為學生和上班族，搭乘時間都集中在上下學或上下班等尖峰時段，故容易影響發車時間，車內清潔、空調，造成座位或車內空間不足的觀感，因此影響到滿意度評價，桃園區與中壢區受訪民眾大多能清楚表達個人意見，其中較特別的是反應桃園搭公車APP(公車即時動態時刻查詢)使用上的問題。

復興區因為位置較偏遠，山區搭乘人口以15歲以下學童及65歲以上年長者佔大多數。免費市民公車對山區居民而言是非常重要的交通工具，居民都非常支持免費公車的 policy，滿意度也相當高。復興區幅員遼闊，乘車民眾可能散佈在各個地區，在路線的規劃上應以便民為主要考量，因此，在免費市民公車的設計上，可直接註明：「隨招隨停」，在不影響乘車安全的情形之下，儘量滿足乘客的需要。而桃園區與中壢區位於市區中心，都會區大眾運輸系統相對上較便利，故在設計免費公車的路线，應以整合成一個完整的城鄉交通路網，由周邊鄉鎮設置「轉運點」，連結到桃園、中壢的都會區，方便民眾洽公、購物、就學、就醫。本次調查涵蓋桃園市11個區，收集的乘客意見非常多，根據本研究所彙集之質化與量化問卷，本研究提出以下建議供主管機關與客運公司得以了解改進營運品質之方向。

### (一)持續加強駕駛教育訓練

如前述量化分析，駕駛行車平穩安全性及駕駛的服務態度都在4.3分左右，顯示乘客對駕駛的評價已經比過去調查的結果進步許多。然而，從標準差的比對中也發現，通常表現較差的項目，乘客的意見差異也比較大，意味著這兩個項目的穩定還可以再加強。從乘客意見反應中也發現，部份司機行車較快、甚至有乘客反應司機玩手機，這類的事件或許偶爾一兩次，但消費者通常不會記得駕駛平穩的情況，只會記住表現不好的那幾次。

目前桃園客運已經定期召集各路線駕駛進行教育訓練，也分享各區乘客抱怨或申訴的事項，這些作法已經大幅改善乘客對駕駛的評價，也有乘客表示過去各鄉鎮自行營運的免費公車服務品質很不穩定，自從由市府統籌規劃後，已經改善很多。未來針對駕駛的教育訓練，應該持續不斷地進行，以求服務穩定性再次提昇。

### (二)行車資訊應即時更新

許多乘客反應行車資訊不清，包括(1)車體外的路線標示不清；(2)車內無跑馬燈或廣播告知目前站點或下一站資訊；(3)App動態車輛資訊未能即時更新等，業者可以參考是否有改善的空間。

### (三)提供各站點約略之到站或發車時間



目前免費市民公車的站牌僅有提供起訖站的發車時間，各站點到站時間皆未提供，對比較少搭公車的乘客來說，有時非常難估算車子是已經離開，或尚未到站。對客運服務而言，穩定通常比快速更重要，業者可思考如何在兼顧穩定與速度之下，提供乘客更明確的站點時間資訊，將可以大幅提高乘客的滿意度。

#### (四)加強免費公車的安全設備

學生是免費公車的主要使用者之一，在上下學時段，常常遇到學生人數過多，導致許多人必須站立車上。根本的解決方法是改換大車或增加班次，針對無法換車及增班的路線，則應該思考如何加強免費公車的安全措施。例如，增設把手讓無座位可坐的學生使用，以增加安全性。

#### (五)思考跨區路線整合

目前免費市民公車雖然已經回歸市府統籌規劃，但路線安排仍局限在各區各行其事。為提供市民更好的服務，可以思考是否有跨區整合路線的可能。例如大坑線雖然為龜山區負責維運，但路線會經過蘆竹區公所，對免費市民公車的乘客而言，也是重要的轉運站，應該可以增設一個停靠點。其他，如復興區與大溪區路線如何銜接、羅馬線若能往前延伸一站到新竹的金鳥樂園附近都可以大幅提供民眾的便利性與滿意度。

#### (六)加強免費公車資訊的推廣

針對新開路線及少數福利專車路線，有許多受訪者表示免費公車的資訊不足，很多居民並不知道免費市民公車的營運時間與路線。建議管理單位可以利用現有鄰里系統，把免費公車的行車資訊確實傳達給各區住民。

## 參考文獻

- [1] 任維廉、胡凱傑(2001)。大眾運輸服務品質量表之發展與評估-以台北市公車系統為例。 *運輸計劃季刊*, **30(2)**, 371-408。
- [2] 任維廉、胡凱傑、林容聖、吳佳綺(2001)。國道客運業營運績效與服務品質之評估。 *運輸學刊*, **13(1)**, 69-94。
- [3] 江秉釗(2002)。免費公車效益分析之研究-以桃園市為例。中央大學土木工程學系碩士論文，未出版，桃園。
- [4] 周駿呈(1997)。台北市聯營公車服務品質與乘客滿意度之研究。淡江大學交通管理學系碩士論文，未出版，新北市。
- [5] 胡凱傑(2003)。應用服務品質量表與知覺價值模式探討旅客再消費意願之影響因素：以汽車客運業為例。交通大學運輸科技與管理學系博士論文，未出版，新竹。
- [6] 徐嘉駿(2009)。免費公車績效指標評選與分析-以市民公車為例。中央大學土木工程學系碩士論文，未出版，桃園。
- [7] 張有恆(2009)。現代運輸學(2版)。台北：華泰文化事業股份有限公司。
- [8] 張淑君、張元康、張立宏(2010)。高雄捷運服務品質滿意度之分析。 *建築與規劃學報*, **11(1)**, 15-34。
- [9] 陳姿儀(2012)。免費公車服務品質、知覺價值、乘客滿意度與行為意向乘客與地區之跨層次中介效果與調節效果研究。中央大學土木工程學系碩士論文，未出版，桃園。
- [10] 黃心韻(2010)。免費公車服務品質，知覺價值，乘客滿意度與行為意向之研究-多層次模型之應用。中央大學土木工程學系碩士論文，未出版，桃園。
- [11] 劉佳峰(2009)。提升顧客滿意度之新型態公車服務-以台南市公車為例。交通大學交通運輸研究所碩士論文，未出版，新竹。
- [12] 劉潔嬪(2013)。桃園市免費公車委外經營策略之研究---以代理人理論的觀點。臺北大學公共行政暨政策學系碩士論文，未出版，台北。
- [13] 鄭志強、陳家緯、楊舜棠(2011)。應用公路公共運輸發展計畫指標進行公車評鑑—以新竹市免費公車為例。 *都市交通*, **26(1)**, 73-81。
- [14] Anderson, E. W., & Sullivan, M. W. (1993). The antecedents and consequences of customer satisfaction. *Marketing Science*, *12(2)*, 125-143.
- [15] Anderson, E. W., Fornell, C., & Lehmann, D. R. (1994). Customer satisfaction, market share, and profitability: Findings from Sweden. *Journal of Marketing*, *58(3)*, 53-66.
- [16] Anderson, R. E., & Swaminathan, S. (2011). Customer satisfaction and loyalty in E-markets: A PLS path modeling approach. *Journal of Marketing Theory and Practice*, *19(2)*, 221-234.
- [17] Barabino, B., Deiana, E., & Tilocca, P (2012). Measuring service quality in urban bus transport: a modified SERVQUAL approach. *International Journal of Quality and Service Sciences*, *4(3)*, 238-252.
- [18] Boshoff, C., & Gray, B. (2004). The relationships between service quality, customer satisfaction and buying intentions in the private hospital industry. *South African Journal of Business Management*, *35(4)*, 27-37.

- [19] Boulding, W., Kalra, A., Staelin, R., & Zeithaml, V. A. (1993). A dynamic process model of service quality: From expectations to behavioral intentions. *Journal of Marketing Research*. 30(1), 7-27.
- [20] Cadotte, E. R., Woodruff, R. B., & Jenkins, R. L. (1987). Expectations and norms in models of consumer satisfaction, *Journal of Marketing Research*. 24(3), 305-314.
- [21] Cardozo, R. N. (1965). An experimental study of customer effort, expectation and satisfaction. *Journal of Marketing Research*. 2(3), 244-249.
- [22] Churchill, G. A., Jr., & Surprenant, C. (1982). An investigation into the determinants of customer satisfaction. *Journal of Marketing Research*. 19(4), 491-504.
- [23] Cronin, J. Jr., & Taylor, S. A. (1992). Measuring service quality: A reexamination and extension. *Journal of Marketing*. 56(3), 55-68.
- [24] Czepiel, J. A., & Rosenberg, L. J. (1977). Consumer satisfaction: Concept and measurement. *Journal of the Academy of Marketing Science*. 5(4), 403-411.
- [25] Dillman, D.A. (2000). *Mail and internet surveys: The tailored design method* (2nd ed.). New York: John Wiley & Sons, Inc.
- [26] Eboli, L., & Mazzulla, G. (2007). Service quality attributes affecting customer satisfaction for bus transit. *Journal of Public Transportation*. 10(3), 21-34.
- [27] Felleson, M., & Friman, M. (2008). Perceived satisfaction with public transport service in nine European cities. *Journal of the Transportation Research Forum*. 47(3), 93-103.
- [28] Fornell, C. (1992). A national customer satisfaction barometer: The Swedish experience. *Journal of Marketing*. 56(1), 6-21.
- [29] Fornell, C., Johnson, M. D., Anderson, E. W., Cha, J., & Bryant, B. E. (1996). The American customer satisfaction index: nature, purpose, and findings. *Journal of Marketing*. 60(4), 7-18.
- [30] Friman, M., & Felleson, M. (2009). Service supply and customer satisfaction in public transportation: The quality paradox. *Journal of Public Transportation*. 12(4), 57-69.
- [31] Halstead, D., Hartman, D., & Schmidt, S. L. (1994). Multisource effects on the satisfaction formation process. *Journal of the Academy of Marketing Science*. 22(2), 114-129.
- [32] Handy, C. R., & Pfaff, M. (1975). Consumer satisfaction with food product and marketing service. *Journal of Business Research*. 15(11), 49-61.
- [33] Ji, J., & Gao, X. (2010). Analysis of people's satisfaction with public transportation in Beijing. *Habitat International*. 34(4), 464-470.
- [34] Jones, M. A., & Suh, J. (2000). Transaction-specific satisfaction and overall satisfaction: An empirical analysis. *Journal of Services Marketing*. 14(2), 147 - 159.
- [35] Kim, H. J. (2011). Service orientation, service quality, customer satisfaction, and customer loyalty: testing a structural model. *Journal of Hospitality Marketing & Management*. 20(6), 619-637.
- [36] Kim, M., Vogt, C. A., & Knutson, B. (2015). Relationships among customer satisfaction, delight, and loyalty in the hospitality industry. *Journal of Hospitality & Tourism Research*. 39(2), 170-197.

- [37] Mittal, V., & Kamakura, W. A. (2001). Satisfaction, repurchase intent, and repurchase behavior: Investigating the moderating effect of customer characteristics. *Journal of Marketing Research*. 38(1), 131-142.
- [38] Oliver, R. L. (1977). Effect of expectation and disconfirmation on post-exposure product evaluations: An alternative interpretation. *Journal of Applied Psychology*. 62(4), 480-486.
- [39] Oliver, R. L. (1980). A cognitive model of the antecedents and consequences of satisfaction decisions. *Journal of Marketing Research*. 17(4), 460-469.
- [40] Oliver, R. L. (1981). Measurement and evaluation of satisfaction process in retail settings. *Journal of Retailing*. 57(3), 25-47.
- [41] Oliver, R. L. (1989). Processing of satisfaction response in consumption: A suggested framework and research propositions. *Journal of Consumer Satisfaction, Dissatisfaction and Complaining Behavior*. 2, 1-16.
- [42] Oliver, R. L. (1993). Cognitive, affective, and attribute bases of the satisfaction response. *Journal of Consumer Research*. 20(3), 418-430.
- [43] Oliver, R. L., & DeSarbo, W. S. (1988). Response determinants in satisfaction judgments. *Journal of Consumer Research*. 14(4), 495-507.
- [44] Oña, J. D., Oña, R. D., Eboli, L., & Mazzulla, G. (2013). Perceived service quality in bus transit service: A structural equation approach. *Transport Policy*. 29, 219-226.
- [45] Orel, F. D., & Kara, A. (2014). Supermarket self-checkout service quality, customer satisfaction, and loyalty: Empirical evidence from an emerging market. *Journal of Retailing and Consumer Services*. 21(2), 118-129.
- [46] Parasuraman, A., Zeithaml, V. A., & Berry, L. L. (1988). SERVQUAL: A multiple-item scale for measuring consumer perceptions of service quality. *Journal of Retailing*. 64(1), 12-40.
- [47] Spreng, R. A, MacKenzie, S. B, Olshavsky, R. W. (1996). A reexamination of the determinants of consumer satisfaction. *Journal of Marketing*. 60(3), 15-32.
- [48] Tse, D. K., & Wilton, P. C. (1988). Models of consumer satisfaction formation: an extension. *Journal of Marketing Research*. 25(2), 204-212.
- [49] Westbrook, R. A. (1987). Product/consumption-based affective responses and postpurchase processes. *Journal of Marketing Research*. 24(3), 258-270.
- [50] Westbrook, R. A., & Oliver, R. L. (1991). The dimensionality of consumption emotion patterns and consumer satisfaction. *Journal of Consumer Research*. 18(1), 84-91.
- [51] Wong, I. A., & Dioko, L. D. (2013). Understanding the mediated moderating role of customer expectations in the customer satisfaction model: The case of casinos. *Tourism Management*. 36, 188-199.
- [52] Woodruff, R. B., Cadotte, E. R., & Jenkins, R. L. (1983). Modeling consumer satisfaction processes using experience-bases norms. *Journal of Marketing Research*. 20(3), 296-304.
- [53] Woodside, A. G., Frey, L. L., & Daly, R. T. (1989). Linking service quality, customer satisfaction, and behavioral intentions. *Journal of Health Care Marketing*. 9(4), 5-17.

- 
- [54] Wu, I. L. (2013). The antecedents of customer satisfaction and its link to complaint intentions in online shopping: An integration of justice, technology, and trust. *International Journal of Information Management*. 33(1), 166–176.
- [55] Yi, Y. J., & La, S. N. (2004). What influences the relationship between customer satisfaction and repurchase intention? Investigating the effect of adjusted expectations and customer loyalty. *Psychology and Marketing*. 21(5), 351–373.



# 在桂葉與菩提之間<sup>1</sup>

## ——論夏虹詩風的轉向及其生命歷程

**Between bay leaf and bodhi**  
**——the poetry steering and life course of Xiong-Hong**

陳靜宜

Jing-Yi Chen

聖母醫護管理專科學校通識教育中心

助理教授

jingyi@smc.edu.tw

### 摘 要

夏虹(1940~)，台灣當代女詩人，曾為「藍星詩社」成員，六〇年代即享有文名，至今寫作不輟。大致而言，她青年時期的詩多以愛情為主題，用語精煉，意象浪漫，往往能臻至抒情境界的極致。中年鋪陳的詩逐漸轉向原鄉書寫，以長詩鋪敘台東卑南的土地之情，以及對親人的懷想孺慕。中年之後也致力於佛教詩，融合禪境詩意，開創另一種藝術視野。本論文透過細讀夏虹的詩，探索她在不同階段所表達的主題，以「敘寫愛情」、「懷想故鄉」和「直陳佛理」為骨幹，配合理論與相關文獻進行析論，並且針對詩中語言的實驗、意象的經營、形式與內容的調和，以及詩人所追尋的人生境界做整體的論述。

**關鍵詞：**夏虹、現代詩、台灣女詩人

<sup>1</sup> 「在桂葉與菩提之間」一語出自詩人痲弦。其在〈河的兩岸——夏虹詩小記〉中提及，夏虹的詩有對煙火人間的眷戀，也有對佛理哲學的參悟，彼此相互融合、映照，增添詩的活潑與深度，言：「在桂葉與菩提之間來往自如，把兩個世界變作一個世界。」夏虹《愛結》(台北：大地出版社，1991)，頁3。

### **Abstract**

Xiong-Hong(1940- ), Taiwan contemporary poetess. She was the member of “Blue Star Poets Society”, had literary reputation in 1960s, and kept writing until now. Her youth poetry mostly with the theme of love, the language is fine, the image is romantic, often can achieve emotional purpose. In middle age, she turned to writing homeland, wrote Taitung Peinan’s land feelings and family in long poem. After middle age, she wrote Buddhist poem, combined Buddhism and poetry, created another kind of art. Reading Xiong-Hong’s poetry, I try to explore the theme she expressed at different stages. In "love", "homeland" and "Buddhism" as the main, with theory and literature analysis, discourse the poetic language, image, form, content, and what her pursuit of life.

**Keywords** : Xiong-Hong, modern poetry, Taiwan poetess



## 壹、前言

夔虹(1940~)，本名胡梅子，法名弘慈，台東人，東海大學哲學研究所博士。曾為「藍星詩社」成員，作品多發表於《藍星周刊》、《文學雜誌》、《文星雜誌》。1974 年應邀到美國愛荷華大學「國際作家工作坊」訪問。法號「弘慈」。著有詩集《金蛹》(1968)、《夔虹詩集》(1976)、《紅珊瑚》(1983)、《愛結》(1991)、《稻草人》(1997)、《觀音菩薩摩訶薩》(1997)、《向寧靜的心河出航》(1999)。

回顧夔虹的文獻資料，1961 年痲弦主編的《六十年代詩選》，她是入選的二十六位詩人之中最年輕的，尤其此書只選入林冷與夔虹兩位女詩人的作品，所以相當受到矚目<sup>2</sup>。1981 年張默編《剪成碧玉葉層層：現代女詩人選集》時評：「從書寫小我的兒女私情，到揮灑大我的鄉土之愛，夔虹走過來的歷歷腳印是極為鮮明的。她的詩用語恬淡，調子輕柔，詩思敏捷，意象玄奇，往往不經意間，達至抒情境界的極致<sup>3</sup>。」張默這段評語，除了提及夔虹詩作的用語和意象之特色，也注意到她詩風的轉向。1994 年，鍾玲不僅關注其詩風的轉向，更將其詩作分期：「一九六八年以前，《金蛹》中的作品，以愛情為主題，採用婉約柔和的語調。一九七一年後詩風趨於寫實及智性，她的題材拓寬了，除了情感，還包括鄉土情懷、家庭溫情、環境保護、時光之傷逝以及佛家哲理。文字風格力求淺白，意象也比較精簡<sup>4</sup>。」這是對夔虹較全面性的整體評論。然而，對夔虹從青年到老年詩作之美學風格與創作歷程有更深度的析論與探討，則要到 2001 年洪淑苓的專論<sup>5</sup>。

本論文試圖在前人的研究基礎上，細讀(close reading)夔虹的詩作，探索詩人在不同階段所表達的主題，以「敘寫愛情」、「懷想故鄉」和「直陳佛理」為骨幹，配合理論與相關文獻進行析論，並且針對詩中語言的實驗、意象的經營、形式與內容的調和，以及詩人所追尋的人生境界做整體的論述。

## 貳、蝶蛹海誓，以短詩敘寫愛情

### 一、青年時期

余光中曾言，《金蛹》(1968)時期夔虹的詩表現的大致是少女情愫，執著於全心全意的愛情，主題和風格的變化不大，然而在這本詩集裡，某些佳作已頗為可觀，許多膾炙人口的作品都是在《金蛹》時期完成，例如〈憶你在雨中〉、〈不題〉、〈我已經走向你了〉、〈海誓〉、〈水紋〉等等<sup>6</sup>。此階段的她寫了不少意象纏綿、浪漫旖旎的作品，例如〈海誓〉：

<sup>2</sup> 該書選入了她的八首詩作：〈蝶蛹〉、〈逝〉、〈滑冰人〉、〈海底的燃燒〉、〈黑色之聯想〉、〈白鳥是初〉、〈我已經走向你了〉、〈不題〉。編者痲弦評：「夔虹的詩以簡潔的效果取勝，且常常展示一派莊嚴靜穆的氣氛。」並在結語中預測「夔虹未來的世界是遼闊的，由於她燦爛的詩才，我們深信她必能成為繆思最鍾愛的女兒。張默、痲弦主編《六十年代詩選》(高雄：大業出版社，1961)，頁 184。1988 年余光中為夔虹《紅珊瑚》作序時，也以「繆思最鍾愛的女兒」一詞來肯定其才華。

<sup>3</sup> 張默編《剪成碧玉葉層層：現代女詩人選集》(台北：爾雅出版社，1981)，頁 75。

<sup>4</sup> 鍾玲〈五十年代清越的女高音〉，收入《現代中國繆思——台灣女詩人作品析論》(台北：聯經出版社，1994)，頁 167-168。

<sup>5</sup> 洪淑苓〈詩心·佛心·童心——論夔虹創作歷程及其美學風格〉(上)(下)，《藍星詩學》12,13 期，2001.2, 2002.3。

<sup>6</sup> 余光中〈穿過一叢珊瑚礁——我看夔虹的詩〉，收入《紅珊瑚》(台北：大地出版社，1983)，頁 2。

「你的淚，化作潮聲。你把我化入你的淚中 / 波浪中，你的眼眸跳動著我的青春，我的暮年 / 那白色的泡沫，告訴發光的貝殼說 / 你是我小時候的情人，是我少年時代的情人 / 當我鬢髮如銀，你仍是我深愛著的情人 / 而我的手心，有你一束華髮，好像你的手 / 牽著我，走到寒冷的季節，藍色的季節 / 走到飄雪的古城，到安靜的睡中 / 當我們太老了 / 變化唯一對翩翩蝴蝶 / 第一次睜眼，你便看見我，我正破繭而出 / 我們生生世世都是最相愛的」(2014:33)<sup>7</sup>此詩文字清麗自然，情感溫婉細膩，是一首典型的情詩。詩中以時間為軸，從童年、少年到鬢髮如銀(青春到暮年)，乃至生生世世，流露著愛情的縱深與堅定不移，突顯題目「海誓」的要義。其次，潮聲、波浪、泡沫、貝殼等用語，皆與「海」相關，組成了一個海的意象畫面，既切合題目，也蘊含一種視覺與聽覺的效果。再者，寒冷、藍色、飄雪雖然都有淒涼之感，但兩人牽著手，「暗示你的愛情是溫暖的，帶領我走過寒冷<sup>8</sup>」，表達了詩人對堅貞永恆之愛情的嚮往。其中牽手之語與《詩經》的「執子之手，與子偕老」隱約呼應。最後，「破蛹而出」也是此詩重要的意象：彼此相遇動情，心因此有了煥然的轉向，宛如破蛹化蝶，飛出嶄新的人生。

〈水紋〉則是在愛情的傷逝裡娓娓描述心情的轉折，「我忽然想起你 / 但不是劫後的你，萬花盡落的你 / 為什麼人潮，如果有方向 / 都是朝著分散的方向 / 為什麼萬燈謝盡，流光流不來你 / 稚傻的初日，如一株小草 / 而後綠綠的草原，移轉為荒原 / 草木皆焚：你用萬把剎那的 / 情火 / 也許我只該用玻璃雕你 / 不該用深湛的凝想 / 也許你早該告訴我 / 無論何處，無殿堂，也無神像 / …… / 忽然想起 / 但傷感是微微的了 / 如遠去的船 / 船邊的水紋」(2014:36~37)此詩以回憶的角度觀看，但詩人述說的不只是一段往日情，或耽溺於早已褪色的昨日之夢，亦表達了人生無常、聚散如流水的感懷。起始的「忽然」是一個不經意的、偶然的思緒轉變，詩人瞬間從現實中切換時空，帶讀者走入以往的時光。詩中草的意象值得細思：小草、草原、荒原可解讀為時間流逝與冥漠的意象<sup>9</sup>，亦可比擬為愛情的發展<sup>10</sup>：從一株到一片，從綠原到荒原，愛情經歷了一段從有到無、從熾烈到灰燼的歷程，生命也跨越了青春，抵達中年的里程碑。重拾這段從小草到荒原的愛情記憶，心中雖不無牽動，但詩人說，傷感如船邊微微的水紋，有一天終會淡出。以「遠去的船」、「船邊的水紋」來表達傷感，二者相互干涉，使雋永的情思漾在其中，很能代表夏虹早期情詩那種「語字已盡而情意不盡的感覺」<sup>11</sup>。此詩最大的特色在於掌握那種微微感傷的氣氛，並將繁複的愛情透過具體的意象表達出來，實為情詩之佳作。

余光中讚賞〈詩末〉，認為此詩真摯感人，一往情深，從枯井到一脈清泉，一層逼一層，自然而有力<sup>12</sup>：「愛是血寫的詩 / 喜悅的血和自虐的血都一樣誠意 / 刀痕和吻痕一樣 / 悲慙或快樂 / 寬容或恨 / 因為在愛中，你都得原諒 / 而且我已俯首 / 命運以頑冷的磚石 / 圍成枯井，錮我 / 且逼我哭出一脈清泉 / 且永不釋放 / 即使我的淚，因想你而 /

<sup>7</sup> 夏虹《夏虹詩精選集·抒情詩》(高雄：佛光文化出版社，2014)，頁33。本論文所引用的詩作大多出自此書；此書將夏虹的詩分成「青年的詩」、「中年的詩」、「老年的詩」三部分，筆者在此論文所提及的青年、中年或老年的詩作，亦參考此書。

<sup>8</sup> 李翠瑛〈最美麗的誓言——談夏虹的〈海誓〉〉，收入《細讀新詩的掌紋》(台北：萬卷樓出版社，2006)，頁202。

<sup>9</sup> 簡文志〈論《夏虹詩集》的意象形塑與空間建構〉，《高雄師大學報》第三十期，2011.6，頁48。

<sup>10</sup> 李翠瑛〈傷感的水紋——夏虹的〈水紋〉與愛情〉，收入《細讀新詩的掌紋》(台北：萬卷樓出版社，2006)，頁210。

<sup>11</sup> 張默、蕭蕭編《新詩三百首1917~1995》(上)(台北：九歌出版社，2000)，頁557~558。

<sup>12</sup> 余光中〈穿過一叢珊瑚礁——我看夏虹的詩〉，收入《紅珊瑚》(台北：大地出版社，1983)，頁6。

汜涌成河 / 因為必然 / 因為命運是絕對的跋扈 / 因為在愛中 / 刀痕和吻痕一樣 / 你都  
得原諒」(2014:38~39)此詩的首句即具震撼之效果,「愛是血寫的詩」,比喻每一份深摯的  
愛都是悲欣交集的血淚歷程,不是單一的感受<sup>13</sup>。詩中一再出現愛的兩面感知:喜悅與  
自虐、刀痕和吻痕、悲懣或快樂、寬容或恨,充滿辯證的效果,令人反思。此詩前後呼  
應(刀痕和吻痕一樣、你都得原諒),飽含著音樂的律動,既有文學的感性,亦具思維,  
而用語又如此自然,別具韻味<sup>14</sup>。

夏虹早期的情詩,經常會出現雨、淚、夢的字眼,在色彩的營造上,多以藍、白、  
紫三色為主<sup>15</sup>,烘托出一種虛幻迷離、纖柔憂鬱的氛圍,如余光中所言:「《金蛹》的世  
界主觀而帶浪漫,和外界似乎隔著一層紗<sup>16</sup>。」這種幽深清冷的感覺,也代表著愛情的  
纖弱美麗、虛幻易逝。例如,〈等雨季過了〉:「等雨季過了,我想,我就可以捕住 / 一  
影淡紫的春天」(《金蛹》,p213),又如〈憶你在雨中〉:「是雨季,唉 / 昔日的人都流  
浪去了 / 今夜,再也沒有誰撐著黑傘 / 走過那橋,走過那長長的街道 / 是的,再也沒有  
人 / 走過長街;除了往事那疲倦的小旅人 / …… / 唉,昔日 / 就像今 / 像今我們隔著一  
個 / 冷冷的夢境」(《金蛹》,p9),以及〈隕星〉:「為什麼是回憶,是一窗細雨 / 是一  
窗淚!」(《金蛹》,p10),上述諸詩接籠罩一層幽冷的意境,尤其是雨的場景,更增添  
了傷感、淒楚的氣氛<sup>17</sup>,然而,正是因為清清冷冷的氛圍,反而讓讀者感到一種詩的餘  
韻和濛濛之美,為之低迴。余光中所謂的「隔一層紗」乃是青年時期夏虹所追尋的愛情  
境界,那是與現實若即若離的生命樣貌,充滿想像的空間。

在夏虹早期的情詩裡,「蛹」和「繭」是很重要的意象,例如〈網〉、〈蝶蛹〉、〈幻  
覺〉、〈贈〉、〈蝶舞息時〉等等,歷來研究夏虹詩的評論家也從不同角度解讀之<sup>18</sup>。夏虹  
的第一本詩集題名《金蛹》,她在書的前言提到,此象徵自己的童年生活和詩歌:「取十  
七歲所見,垂掛在嫩綠的楊桃樹上,那燦燦的蝶蛹為名,是紀念美好的童時生活,是象  
徵我對詩的崇拜;永遠燦著金輝,閉殼是沉靜的渾圓,出殼是彩翼翻飛。」這段文字無  
疑是解讀詩中蛹之意象的重要憑據。〈蝶蛹〉:「當有人在樹下靜坐 / 是什麼使你仰臉,  
什麼使你望見 / 那慘金的亮殼? / 希望也曾如此垂掛在 / 高高的枝桠,如此等待著 /  
夏,我要悄悄迸發—— / 叩開我的金殼,伸出我的彩翅 / 以微微的驚嘆,以心跳——呵,  
如此美 / 難道夢中之夢早被窺知,而石膏像 / 睜開了眼,當一切都被給以靈魂 / 而初遇  
之初,美羅織成網 / 有人被縛住,當靜坐在樹下」(2014:28) 金殼可視為美好的童年,  
叩開金殼伸出彩翅則意味著告別童稚、邁入青春年華。而初遇,當是年少時心靈的悸動,

<sup>13</sup> 史晶晶言此詩關於愛情,且詩中所寫的愛情境界乃是「血寫的詩」。(〈夏虹詩裡的愛情世界——兩首肯定愛情的好詩〉,《婦女新知》第二期,1982.3,頁36。

<sup>14</sup> 王祿松、文曉村主編《兩岸女性詩歌三十家》(台北:詩藝文出版社,1999.7),頁168。

<sup>15</sup> 鍾玲指出,夏虹喜用白色、透明與藍色入詩,且「藍」與「蛹」為其重要的象徵,參見《現代中國謬思——台灣女詩人作品析論》(台北:聯經出版社,1994),頁169,174。張健亦點出「藍」在夏虹詩中的特殊意義,《中國現代詩》(台北:五南圖書出版社,1984),頁13。

<sup>16</sup> 余光中〈穿過一叢珊瑚礁——我看夏虹的詩〉,收入《紅珊瑚》(台北:大地出版社,1983),頁9。

<sup>17</sup> 落蒂〈隔著冷冷的夢境——析夏虹〈憶你在雨季〉〉,收入《詩的播種者》(台北:爾雅出版社,2003),頁124。

<sup>18</sup> 鍾玲認為蝶蛹「主要象徵處身情感困境的女性」(〈五十年代清越的女高音〉頁174),林峻楓則認為是代表「普世的縛情」(〈側介女詩人夏虹〉,《藍星詩學》12期,2001.12,頁22),簡志文言詩中的「繭」、「網」、「殼」表現的是被極度囚禁的狀態(〈論《夏虹詩集》的意象形塑與空間建構〉,《高雄師大學報》第三十期,2011.6,頁52)。

也許是愛情，也許是其他，即使因此被情網所縛，卻是愉悅的，因為它讓生命睜開了另一隻眼，啟動靈魂的飛翔。此詩中破蛹而出的蛻變姿態與之前提及的〈海誓〉很類似，都有正面的、提升自我的重生力量，吻合文學中「再生基型」(rebirth-archetype)的涵義<sup>19</sup>，這種揮別以往、迎向嶄新未來亦可視為她青年時期人生的一種追尋。

不過，「蛹」或「繭」在夏虹早期的詩裡，也不乏痛苦的象徵，例如〈網〉：「我是繭中的化民/你用千絲網我/我不能站到殼外看人生/看自己可笑的一丁點人生/你是岸上的人/能感知多少灼熱/當我自焚/當我赤足走過風雪/你是畫外的人/正觀賞那茫茫的景緻/千絲千淚千情/我走進那交錯牢密的網繫/一點也不想看人生」(《夏虹詩集》，p120)，此詩流露出深陷情網之苦，這苦或是被對方所網，或是自我網縛，而不管是被網或自網，對方永遠是局外人。詩中一再用到「千」字，很能傳遞「心似雙絲網，中有千千結<sup>20</sup>」的意境，詩中的「我」不能、不想看自己的人生，表達出命運不由自主的困頓，隱藏著濃厚的無奈與寂滅感，且「千絲」與「一丁點兒」的大小對比，也構成了強韌與微弱的圖象。張默在夏虹的詩曾提：「她的詩用語恬淡，調子輕柔，詩思敏捷，意象玄奇，往往在不經意間，達至抒情境界的極致。」詩中的「蛹」，不正符合「意象玄奇」的效果嗎？

另一首〈迷夢〉也值得一提：「靈犀霍然不靈/心無龜甲，不能卜/來世的約會/在塞北，在江南岸/我說故人哪/道別時你折柳絲/抑折髮絲？/……/扁柏樹織，髮也織/故事書也織，織最密的網/網我成繭/繭外是禪，禪外是迷/謎底如迷，網在迷中輪迴」(2014:34~35)，詩中反覆出現「網」、「繭」、「迷」、「謎」等字眼，訴說著詩人內心走不出的徬徨，此與前面的「不靈」、「不能卜」彼此呼應，加深了對愛情絕望的蒼涼氣氛。又，夏虹在《金蛹》的前言曾云，金蛹是象徵她對詩的崇仰，我們或可解讀為，詩，乃是在痛苦中的一種救贖，透過不斷地寫詩、讀詩，她洗條俗塵，釋放了某些不為人知的幽暗情緒，並在滯礙難行的情路關卡上，破蛹而出，羽化成蝶。

提及夏虹早期的情詩，當然不能忽略〈我已經走向你了〉：「你立在對岸的華燈之下/眾弦俱寂，而欲涉過這圓形池/涉過這面寫著睡蓮的藍玻璃/我是唯一的高音/唯一的，我是雕塑的手/雕塑不朽的憂愁/那活在微笑中的，不朽的憂愁/眾弦俱寂，地球儀只能往東西轉/我求著，在永恆光滑的紙葉上/求今日和明日相遇的一點/而燈暈不移，我走向你/我已經走向你了/眾弦俱寂/我是唯一的高音」(2014:32)這首詩，余光中注意到其中的聽覺意象：「在聲調上，句末的『移』、『你』、『你』、『寂』四字押韻，其聲低抑，到「高音」二字，全用響亮的陰平，對照果然鮮明<sup>21</sup>。」除此，此詩用了不少四字組成的詞語，如「眾弦俱寂」、「燈暈不移」、「我走向你」，並且一再重覆，使全詩深具音律節奏之美<sup>22</sup>。當然，詩中「你」、「我」的互動空間也頗耐人尋味：你始終立在遙遠的一方(華燈之下)，而我為了要靠近你，必須要涉水(涉過這圓形池)、祈求(我求著，相遇的一點)，在這追尋愛情的過程中，即使眾聲喧嘩也無法阻擋或干擾我(眾弦俱寂)，因為我只聽見自己內在的聲音(唯一的高音)，而這個聲音，就是要靠近你(走向你，

<sup>19</sup> 鍾玲〈五十年代清越的女高音〉，收入《現代中國謬思——台灣女詩人作品析論》(台北：聯經出版社，1994)，頁175。

<sup>20</sup> 宋代詞人張先：「天不老，情難絕。心似雙絲網，中有千千結。」

<sup>21</sup> 余光中〈穿過一叢珊瑚礁——我看夏虹的詩〉，收入《紅珊瑚》(台北：大地出版社，1983)，頁4。

<sup>22</sup> 鍾玲〈五十年代清越的女高音〉，收入《現代中國謬思——台灣女詩人作品析論》(台北：聯經出版社，1994)，頁176~177。

我已經走向你了)。這確實是一首令人驚豔的情詩，它真誠地掌握了「愛情快樂與憂愁的雙重觀點<sup>23</sup>」，也令人聯想到《詩經·蒹葭》「所謂伊人，在水一方。溯洄從之，道阻且長」的詩句，但詩中「我」的主體意識更為濃厚，有一種「雖千萬人吾往矣」的勇者精神，讀之倍感愛情魔力之不可抵擋。何金蘭在剖析時，便注意到全詩在溫婉中所流露的堅強「自我意識」，其中所表現出來的自我肯定、堅定、確定，在五 0 年代的女性詩作中是很少見的<sup>24</sup>。尤其，此詩諸多的「我」字，透露出女性強烈的追尋愛情的主體意識，這在社會風氣尚且保守的五 0 年代，不失為眾弦俱寂的唯一高音。

夔虹早期的情詩，文字或輕柔、或強烈，都有一種雋永的味道，令人讀之低迴，足見她的內心情感豐沛，而且才華洋溢。張默評云：「這些詩(指她早期的情詩)中作者的鋪陳，文字輕輕的轉折、騰躍與停佇，以及詩人捕捉天籟的功夫，確然都是一等一的<sup>25</sup>。」這些話確實是對夔虹早期情詩的中肯評論。

## 二、中年時期

中年時期的夔虹在詩的創作上除了致力於將題材拓展到鄉土與親情之外，她也沒有放棄對愛情詩的經營。然而，此階段的她對愛情的觀感，顯然與年輕時甚為不同。〈記得〉：「你如果 / 如果你對我說過 / 一句一句 / 真純的話 / 我早晨醒來 / 我便記得它 / 年少的歲月 / 簡單的事 / 如果你說了 / 一句一句 / 深深淺淺 / 雲飛雪落的話 / 關切是問 / 而有時 / 關切 / 是 / 不問 / 倘或一無消息 / 如沉船後靜靜的 / 海面，其實也是 / 靜靜地記得」(2014:92~93)這首詩表述的是很淡很遠的愛情，問與不問不重要，寫與不寫不重要，即使彼此了無音訊也無妨，重要的是心裡記得，靜靜地記得那段年少的歲月就好。此詩用語自然，意境深邃，尤其「沉船後靜靜的海面」更能點出「人到中年萬事休」的沉味<sup>26</sup>。這首詩的風格與她年輕時曾寫的〈水紋〉最末幾句頗為類似(傷感是微微的了 / 如遠去的船 / 船邊的水紋)，都有一種「言有盡而意無窮」的韻味，但此詩顯現更多的是一種「記得便是一切」的悠然態度。比較兩詩的意境雖有不同，但詩語言的魅力卻未曾改變<sup>27</sup>。

年少時期曾經的悸動記得就好，詩人此時更珍惜的是平凡的夫妻生活，〈鏡緣詩〉：「你去旅行的日子 / 我在這裡靜靜的推想 / 是不忍分離的一念 / 牽綿這姻緣 / 平凡的夫妻 / 所謂愛情，是願相見 / 你費心把家安頓在 / 水邊隄邊 / 讓我看芳草，蘆花 / 平靜的生活 / 所謂愛情，有時也 / 美如煙霞 / 你是不輕於許諾的 / 甚至來世的婚約 / 問急

<sup>23</sup> 此為李元貞對此詩的解析，收入施養慧紀錄整理〈感性似水，理性似佛——談夔虹的詩〉，《藍星詩學》12期，2001.12，頁26。

<sup>24</sup> 何金蘭〈眾弦俱寂裡之唯一高音——剖析夔虹〈我已經走向你了〉一詩〉，收入國立彰化師大國文系主編《臺灣前行代詩家論——第六屆現代詩學研討會論文集》(台北：萬卷樓出版社，2003)，她在文中提及此詩「強調『我』的『主體』意識或『自我』意識，不畏任何艱難，堅定地執行其心目中希望能完成的一項意願：『走向你』。」頁48,54。

<sup>25</sup> 張默〈處處在在，化為微波——夔虹的詩生活探微〉，《聯合文學》第十三卷第八期，1997.6，頁159。

<sup>26</sup> 洪淑苓〈詩心·佛心·童心——論夔虹創作歷程及其美學風格〉(下)，《藍星詩學》13期，2002.3，頁196-197。

<sup>27</sup> 如張香華所言：「夔虹年輕時的作品，與後期的作品相較，最難能可貴的一點是即使意境有所不同，詩語言的魅力不變。」收入施養慧紀錄整理〈感性似水，理性似佛——談夔虹的詩〉，《藍星詩學》12期，2001.12，頁30。

了，你說／下輩子，我是你鍾愛的女兒」(2014:94~95)平靜的婚姻生活對中年的夏虹而言，也是另一種(更踏實的)愛情。余光中認為此類閨情作品甚是難得：「〈鏡緣詩〉表現的可說是現代的閨情，作者甚至提到『來世的婚約』，簡直把佛家的輪迴和古典的癡心合為一體<sup>28</sup>。」此詩固然言情，但詩中的「來世」、「下輩子」暗寄佛家思想，略可感到她詩風的轉變。值得一提的還有〈鹽〉：「湖海的潮汐／清月的盈消，松影的濃淡／以及你的來，你的去，歲月的延長／海是永世的歸屬／一枚貝殼，在遠遠的沙灘／記憶著／你／怎樣／液態時的柔情／固態時的等待／等待回來，入水融化」(2014:98)情人的來與去，一如海的潮汐或者月的盈缺，無可強求，只能順其自然，這也是夏虹中年對愛情的詮釋。此詩「鹽」的意象多重，其苦澀的滋味象徵愛情的曲折，也與眼淚、大海相呼應。這首詩與她年輕時的〈海誓〉一樣，都是以一個海的意象畫面來呈現愛情的澀甜心情。余光中稱讚夏虹的〈記得〉及〈鹽〉兩首詩的比喻及聯想運用得當，它們和〈鏡緣詩〉均是這個階段「用情真摯的佳作」<sup>29</sup>。遠離熾熱的愛情、懷鄉夢土、著眼親情，我們可以從夏虹中年的詩作中看見她不同於青年時期的人生歷程。

## 參、卑南台東，以長詩懷想故鄉與親人

### 一、鄉土寫作

收錄在《夏虹詩集》第二部分「白色的歌(1971~1975 的作品)」(第一部分為《金蛹》(1957~1967 作品))，無論是詩的主題或手法都有所突破，從抒寫私我的愛情，拓展到大我的鄉土之情，例如〈東部〉、〈又歌東部〉、〈臺東大橋〉、〈卑南溪〉等，詩中整個氣勢和視野拓寬了，景色不再介於真幻之間，也不再只是烘托情感的襯角，而成為主要的鋪陳對象，如〈臺東大橋〉：「大颱風之夜／母親說：風向回南了／回南，苦苓子飛落一地／石石磊磊的卑南溪啊／洪暴已經過了警戒線／聽說大吊橋已流走／如抱的鋼絲曾奮力堅持／與萬匹馬力的山洪，決／臂力、張力／如蛟的鋼魂終於不支／鋼斷／如英雄之崩倒／鳥靜日落、心悸淚流／皆不擬的／悲哀啊／荒山荒水／石連石／疊疊磊磊的卑南溪啊／石隄的巨肺在沙中吐納／我的血脈連著／石隄的血脈悠悠連著／……／聽說吊橋已流失／山哭石慟，卑南溪灰灰的大堤／灰灰卑南溪吊橋怎可流失我的童年／……／逝者如斯如斯／大吊橋大吊橋／今已杳杳／杳杳如我／迢遞的童年／——焚香，一祭」(2014:45~49)如此樸實有力的語言，在夏虹少女時期不曾出現，即使一般女詩人的作品也很少見；夏虹在這個階段除了陽剛詩風的轉向，也走向長詩的境界。余光中認為這首詩是夏虹最好的作品之一，其主要描寫對象是臺東大橋，這座橋跨架於卑南溪上，夏虹因其被大水沖失，心感悲惻，故以此詩記之<sup>30</sup>。此詩一開始用擬人法寫大橋的堅毅與張力，從「如抱的鋼絲奮力堅持」到「如蛟的鋼魂終於不支」，彷彿是一個英雄的殞落，充滿悲愴的意象，其中，「我的血脈連著／石隄的血脈悠悠連著」呈現出詩人與大橋甚至台東這塊土地的連結。簡文志在評夏虹詩曾云：「文學裡對土地、原鄉的書寫，是對歷史意識的實踐，也是文化的顯影，亦是與自然交好，是主體與客體在意識上

<sup>28</sup> 余光中〈穿過一叢珊瑚礁——我看夏虹的詩〉，收入《紅珊瑚》(台北：大地出版社，1983)，頁18。

<sup>29</sup> 余光中〈穿過一叢珊瑚礁——我看夏虹的詩〉，收入《紅珊瑚》(台北：大地出版社，1983)，頁19~20。

<sup>30</sup> 夏虹在此詩的後記寫：「台東大橋，原是遠東第一吊橋。跨架於卑南溪上。數年前為大水沖失，今已無跡可尋。臆想當夜，黑水困鬥白龍，翻騰嘶吶，以至於死。余愛其獸，悲惻不足，以詩記之。」

的交融<sup>31</sup>。」在這首詩中，明顯可見這種主客體的交融。尤其，大橋曾經陪同窈虹成長，記載著她的童年往事，故它的崩落，不僅僅是一座建築物的毀壞，更象徵美好童年的永遠流失。詩末的「一祭」，祭的是雄偉的臺東大橋，也是自己一去不復返的童年時光。

〈東部〉：「我說與你聽 / 東部，東部是大斧劈的山水 / 山溶溶，水嘩嘩 / …… / 我說與你聽 / 火車穿過荒莽的河床 / 從鹿鳴橋，可以 / 支頤支到紅葉谷、安通、花蓮港 / 花蓮花蓮，說過再也不去了 / 蓮移螢走的花蓮哪 / 也可以，從十七歲 / 一支頤 / 到 / 三十四 / …… / 故事，故事如一樹黃槐 / 凋於春雨。花開驟止 / 時空的篩下 / 淚水是 / 苦苦的 / 遲緩的 / 一顆 / 舍利 / 可焚的 / 信帙詩牋 / 不可焚的洪荒 / 一概在東部 / 心遊神馳的東部 / 入定為畫的東部」(2014:42~44)此詩描寫東部渾然天成的山水，以文字來刻劃氣勢磅礴的景致，詩中有畫，還有窈虹一顆想念家鄉的心。那種想念，可以從她在詩中細數地名窺見，每一個簡單的地名，都蘊藏著她的成長記憶與百感交集的鄉情，這些記憶這些鄉情，從十七歲走到三十四歲，青年走到中年。至於童年，〈絕然〉寫著：「我絕然是一女子冷髮 / 冷面行過匆匆的 / 石階向夕陽 / 靠近圓通禪寺 / 人仍多的 / 山梯 / 被 / 最固定之灰面建築 / 牢獲著 / 我形 / 而飛者逸者 / 絕然絕然是 / 東部東部 / 我甜蜜的 / 童年」(2014:69)置身於城市的灰色建築物，終日行色匆匆，心裡懷想的絕然是故鄉。從童年到中年，故鄉到異鄉，只有詩才能夠讓遠離故鄉的她，激越地表達對土地的深情。

〈又歌東部〉：「東部啊東部 / 只要一夜大雨 / 眾山便把水吐向卑南溪 / 汪汪的卑南溪，浩浩的卑南溪 / 大水來了啊，大家都朝河邊去 / 看風景的人，看水看人 / 撿柴的人撿柴，或被水流去 / 種西瓜的人，捏著鈔票，緊張地守候著 / …… / 東部啊東部 / 朝思夜夢的東部 / 你是如此簡單的 / 把遊子的心魂摧搖」(2014:50~52)在這首詩中，窈虹的筆不再集中於東部美麗的山水，她關注大水來襲，那群撿柴者、種西瓜者與天爭一口飯吃的辛苦，寫實意味濃厚，而詩末她以吶喊的口吻呼喚故鄉，突顯一個長年旅居他方的異鄉人對故鄉濃烈的眷戀。同樣地，〈山河戀〉也值得一提：「山是一種青濛 / 河是一種孤寂 / 山是你的肢體 / 請你走來，河是長長的牧歌 / 十七歲，搖一搖頭 / 就三十七，你回過幾次東部 / …… / 戀歌，在東部」(2014:58~59)故鄉的青翠山景，對照河的靜謐孤寂，而這孤寂，表面寫溪河，實際上也寄寓了詩人中年的心境。從十七歲到三十七歲，詩人自問：回東部幾回？遙不可及的故鄉，唯有在詩中，才能躍上眼簾，也才能稍解鄉愁。

當然，明點「鄉愁」兩字，以更淺白的文字與更坦然的心情抒發對東部的愁緒，乃是〈鄉愁〉：「有時候我的鄉愁在 / 山水畫的東部 / 風雨打著黑傘 / 童年和媽媽，都埋在 / 水氣山勢的東部 / …… / 從記憶，從知覺 / 到愛 / 綿綿的孤獨 / 我的鄉愁，謂之」(2014:62~63)用極簡的字、圖像的姿態表述極深的情，這是窈虹中年詩風的特色。在此詩中，她不再如〈山河戀〉以河的孤寂來比喻自己的孤寂，而是明寫自己的鄉愁是綿綿的孤獨，如此簡單卻炙熱的表意，一如商禽早年曾說的一句話：「那是多麼多麼的透明啊！」相對於世態炎涼、人生無常，中年的窈虹更能體會故鄉土地的貞定恆常、穩重可靠。

最動人的是〈卑南溪〉：「卑南溪是一條黑黑的長歌 / 風大雨苦撿柴的人呵 / 流水流來流木，下一步 / 試探的赤足不慎便印證 / 生命只等於生活 / …… / 卑南溪是一條苦苦的悲歌 / 詹澈知道，臺東的孩子知道 / 六十間仔，貓仔山，再繞道 / 臺東女中後面的番舍 / 秋收後秋月下秋醉的 / 秋舞秋歌 / 融融的這些日子 / 落日在山的方向，霞雲在 / 海的方向 / 曠廣的河床呼應 / 那漠漠的天 / 初二到高三，放學以後 / 坐看的卑南溪 / 靜靜瘦瘦的卑南溪

<sup>31</sup> 簡文志〈論《窈虹詩集》的意象形塑與空間建構〉，《高雄師大學報》第三十期，2011.6，頁 56~57。

/融融的這些日子/卑南溪是一條悠悠的歌/靜靜的平日/卑南溪/是瘦瘦的河/暴雨以後，如/熔熔的奔火」(2014:54~56)這首詩在1981年收錄在爾雅版的《剪成碧玉葉層層》，1995年收錄在九歌版的《新詩三百首》<sup>32</sup>，可說是龔虹中年時期的代表作之一。此詩一開端提及颱風來時，辛苦的居民在大水中撿柴撿流木，如不慎失足便印證「生命等於生活」的人間悲歌。這首悲歌，詹澈知道，因為他是定居台東的詩人，他的《西瓜寮詩輯》便是以卑南溪為座標，訴說農民的境遇，充滿社會意識<sup>33</sup>。龔虹將詹澈化為詩，或有意訴說台東詩人關懷土地的共通性<sup>34</sup>。內容亦標誌許多時空記憶，六十間仔、貓仔山、臺東女中後面的番社、初二到高三，呈現一頁頁私密的、年少時光的臺東生命史。此詩運用許多疊字，黑黑、苦苦、漠漠、靜靜、融融、悠悠、瘦瘦、熔熔，讀來富節奏感，呈現一種漸進式的音律之美，同時蘊含著一點青春已逝故鄉已遠的淡淡惆悵，以及些許朦朧嚙語的韻味，在她的鄉土詩作中，頗具特色。

## 二、描寫親情

哀樂中年，往往哀多樂少。中年的龔虹喪母亡兒<sup>35</sup>，自己也因這些衝擊而哀慟長病。此階段她，除了上述的故鄉書寫，也鋪陳了不少與親情有關的詩。在這些作品裡，她鮮少用比喻象徵，甚至拋開華美的修辭，以純粹的白描來訴說對親人深切的想念，〈依稀雨中〉：「在雨中我牽著小女兒小小的手 / 霏霏雨霏霏落 / 首先我試想日後她想不想我 / 然後咽滿鼻酸沛沛然湧上心頭 / 突然記起有一回落大雨 / 水淹膝，放學了，天快黑 / 爸爸來接我 / 我長大了，爸爸還來接我 / 他走在前頭，我跟在後頭 / 一個人撐一把傘，爸爸來接我 / 涉過及膝的水回家 / 雨沛沛，天黑黑 / 在雨中有一回爸爸來接我 / 我十八歲爸爸已經五十多 / 左右利吉山、貓山、鯉魚山 / 竹林、牛車、茅舍都在水墨畫中 / …… / 我突然很想回家 / 十八歲和許多美好 / 和爸爸 / 都在水墨畫中」(2014:64~65)在雨中龔虹牽著女兒的小手，想起同樣在雨中，父親在放學時來接她的昔日景象；時空置換，不變的是親情的呵護，而雨烘托濼然的情緒，渲染整首詩欲淚的氛圍。題目「依稀」兩字用得巧妙，中年已為人母的她突然想起青春時期與父親同行的一幕，時光「依稀」逆回年少，而彼時，也是下雨。雨中的視線是模糊的，但腦海裡的回憶卻清晰可見。在這首詩中，父親的意象很重要，他與龔虹心中的故鄉土地一樣，沉默而有情，永遠是她人生的支柱、感情的後盾，只是，隨著時光的游移，那些人那些事物，都已如同水墨畫，鑲嵌在記憶的一方。

龔虹對父親的思念之情，也在另一首〈白色的歌〉：「爸爸的頭髮變成白的 / 變成我心裡一首 / 白白的歌，悲傷的調子唱的 / 但是爸爸不以為然 / 他說白髮蠻漂亮的 / 歲月

<sup>32</sup> 《剪成碧玉葉層層》收錄龔虹的〈卑南溪〉、〈記得〉、〈絕然〉三首。《新詩三百首》收錄她的〈我已經走向你了〉、〈水紋〉、〈卑南溪〉三首。

<sup>33</sup> 詩人詹澈的家族，是從台灣西部的彰化溪洲，經屏東楓港到台東定居。台東的卑南溪，是詹澈詩中景象所繫的場所。他的《西瓜寮詩輯》，以卑南溪為座標，訴說農民境遇和社會意識。李敏勇〈卑南溪是一條歌〉，《台灣詩閱讀：探觸五十位台灣詩人的心》(台北：玉山社，2000.9)，頁115。

<sup>34</sup> 林韻梅認為，龔虹的〈又歌東部〉取材自卑南溪的瓜農，和詹澈的代表作〈西瓜寮詩輯〉諸作有薪火相傳的意義。這兩位風格原本大相逕庭的詩人，在書寫生長地時，前後相映。收入〈卑南溪——龔虹的後山詩意象〉，《藍星詩學》12期，2001.12，頁45。

<sup>35</sup> 民國六十七年龔虹母喪，及其後產子夭折的打擊，使自幼拜佛的龔虹真正虔心向佛，發願茹素，余光中〈穿過一叢珊瑚礁——我看龔虹的詩〉，收入《紅珊瑚》(台北：大地出版社，1983)，頁17。



算什麼 / 逆境算什麼 / …… / 因為我是他們的孩子 / 就那麼不懂道理地 / 牽掛 / 你就是對我說一百遍 / 人總要變老變醜 / 我的心底仍為他們唱 / 一首綿綿的悲歌 / 像古老的先民 / 從四野唱 / 慢慢唱出一首首民謠 / 那樣」(2014:70~73)，此詩寫於 1974 年在愛荷華，竄虹用俏皮淺白的語氣寫遠方的父親，有一點童詩的味道，似乎一想到父親，自己又回到被呵護的小女孩時期，而不是此時流浪異鄉的中年女子。白色的意象從父親的白髮開始，化為一首白色的歌，迴盪在詩人的心谷，再綿延成一首首古老的民謠，不絕於耳。白色是單純的，象徵無憂的純真童年，與詩的輕快文字相吻合；白色也是悲傷的，因為歲月流逝，父親黑髮成白頭。思念的情緒無法排遣，童年也不可逆回，那就唱歌吧！白色的歌、古老的民謠，一首首，唱出對父親對故鄉的綿綿思念<sup>36</sup>。

除了父親，竄虹在中年階段有更多是對母親的描寫，〈媽媽〉：「當我認識你，我十歲 / 你三十五。你是圓圓臉的媽媽 / 你的愛是滿滿的一盆洗澡水 / 暖暖的，幾乎把我浮起來 / 但是有一度 / 你把慈愛 / 關了，又旋緊 / 也許你想，孩子長大了，不必再愛 / 也許，根本沒有災難 / 也許媽媽無心的差錯 / 是我的最災難 / 等我把病病好 / 我三十五 / 你剛好六十 / 又看到你，圓圓臉的媽媽 / 好像一世，只是兩照面 / 你在一端給 / 我在一端取 / 這回你是泉流，我是池塘 / 你是落淚的泉流 / 我是幽靜的池塘」(2014:82~83)三十五歲的母親在竄虹童稚的眼中，是一張圓臉；三十五歲竄虹眼中的老年母親，依然是一張圓臉，即使這中間母女之情曾有濃淡之變，但二十五年來母親的形象卻未曾改變。此形象，詩人要表達的是「變」中的「不變」——不管是中年或老年、健康或衰頹、生或死，母親在女兒腦海裡的模樣是不變的：永恆的圓臉、永恆的溫暖。無論歲月如何流逝，改變的只是胖瘦美醜、生老病死(表象)，詩人對母親的愛(本質)是不變的<sup>37</sup>。

生離死別，是人生必經的苦，母親的逝去，竄虹何其不捨，卻必須接受，她將內心的悲慟化為文字，表述出來。〈有詩給媽媽〉：「從是西方過十萬億佛土，有 / 世界，名曰極樂 / 媽媽，媽媽，我們送 / 你去，輕聲和你說 / 再見，忍著淚，是怕 / 你分神。靈魂啊靈魂 / …… / 旁無一人。去年夏天 / 我們坐著的溪谷 / 去年的夏天永遠不再來了 / 媽媽也永遠不再來了 / 不能任情哭，怕 / 媽媽分神 / 從是西方過十萬億佛土有世界 / 名曰極樂 / 媽媽媽媽 / 去年的夏天真好 / 但不再來了 / 母親其亡 / 子心鬱鬱 / 媽媽，你知道我 / 流淚，當旁無一人」(2014:84~85)這首詩一再出現「媽媽」的字眼，彰顯詩人吶喊的情緒，但現實中卻只能忍著淚，輕聲地與母親說再見。放下難捨的親情，是人生最艱難的課題。詩中插敘與母親夏遊的歡樂片刻，一喜一悲，增添情緒對比的張力。

母親逝世一年，詩人益發思念，寫下〈思母一二〉：「媽媽是厚實圓大的 / 黃葵花，媽媽是清香柔遠的 / 青蓮花 / 冷冷的霧早起來 / 張羅早飯；最晚一個睡 / …… / 去年一經年 / 你在何處？ / 冷否？饑否？媽媽 / …… / 你不在的日子，我不得不 / 快速地站立，成長 / 信仰那生命的新詮釋 / 是宇宙永恆 / 不是眼前春草般 / 短短的生死枯榮 / 媽

<sup>36</sup> 竄虹在接受專訪時，曾經提到父親對她的影響，她說：「本來父親希望我成為女畫家，在那個時代，在台東那樣荒曠原樸的大環境裡，父親能夠不著眼於現實的考量，對我的人生觀、價值觀有著深遠的影響。」滿光法師·潘煊〈當法音流入詩的礦層——訪女詩人竄虹〉，《藍星詩學》12期，2001.12，頁6~7。竄虹在中年的詩作裡多次描寫父親，這除了是親情的思念之外，也對他支持自己走上藝術之路充滿感謝。

<sup>37</sup> 北宋的蘇軾在〈赤壁賦〉：「蓋將自其變者而觀之，則天地曾不能以一瞬；自其不變者而觀之，則物與我皆無盡也。」天地間會改變的只是表象，這是從「變」的角度觀之，但如果從「不變」的角度來看，本質不僅未曾改變，它也是無窮盡的。竄虹這首詩要表達的亦近於此。

媽，我快速地站立 / 離緒種種 / 化作 / 有無烟淡的 / 朵朵青蓮花 / 青蓮花」(2014:88~91) 詩中頻頻呼喊「媽媽」，懷想她生前為家庭所做的一切，牽掛她在另一個世界是否安好，思念之情，溢於言表。並提及母親離世之後，自己在成長獨立的過程中，思索宇宙間的永恆，對於世間短暫的生死榮枯看得更豁達、更超越。詩中的「青蓮花」空靈素雅，象徵西方淨土之所在，龔虹以此比喻行往西方極樂世界的母親；「黃葵花」厚實圓大，充滿陽光的色彩，象徵現世裡溫暖勤奮的母親。青蓮花的「冷」與黃葵花的「暖」也給人「死」與「生」的聯想。鍾玲評龔虹這個時期的詩作，出現不少比喻巧妙，意象鮮明，結構嚴謹的詩，且文字乾淨而順暢<sup>38</sup>。筆者以為鍾鈴的這段詩評用在龔虹描寫親情的這幾首詩，亦是十分妥當的。上述諸首描寫親情的詩作，龔虹以平鋪直敘的筆法，透過中年的心情，書寫對父親堅毅性格的敬意與對母親的牽戀，餘韻無窮。

## 肆、南無法華，以偈詩<sup>39</sup>直陳學佛心境

生老病死，百感交集，很自然地讓人向焚香禮佛的遁世中尋求心靈平靜。龔虹多年來虔心奉佛，追尋人生的另一境界，她將個人的靈修妙悟入詩，為現代詩開發了不同的題材，增添新的向度。《紅珊瑚》(1983)有「讚詩」一輯，即是龔虹宣告人生轉向佛界信仰的證明。她曾經一度傾力詮釋《妙法華經》，幾乎到了廢寢忘食的地步，她說：「真正的妙法華經版本，便是無窮的鏡中之鏡，在有限的版面中，有無限的內容。如光耀的帝珠，反映彼此的造型，打破真實和幻影的疆界。妙法華經中說妙法經，全體、部分；過去、未來；大、小、先、後，在如來的慧光中，無淨地泯滅了。」並將讀經的觀想化為詩作：「如無數的明鏡相照 / 交輝映光，在這兒 / 光明作無限的擴張 / 有人說：光年的指向是在明天、在未來 / 有人說：光線一出發，就無遠弗屆 / 這是局限的想像 / 其實過去也溶入未來 / 那電光石火之震撼 / 就在你讀經的現在 / 全體進入部分之中 / 部分又走入全體之外 / 遠離大小、先後、時空的辯難 / 當我們進入聖典 / 我們便體驗了無礙和自在<sup>40</sup>」，龔虹細讀《妙法華經》，以詩人的敏銳和悟性，體驗佛法的深邃與無限，並由此拓展生命的縱深與廣度。此佛經給她的生命反思在這首詩中表露無遺，其中打破真與幻、過去與未來、大與小之疆界的概念，給她相當震撼的省思，這一點可以從她在1997寫給張默的長信中窺見<sup>41</sup>；在這一封至情至性的書信中，龔虹除了回想自己寫詩、讀書

<sup>38</sup> 鍾玲〈五十年代清越的女高音〉，收入《現代中國謬思——台灣女詩人作品析論》(台北：聯經出版社，1994)，頁173。

<sup>39</sup> 偈，乃佛教文學的詩歌。洪淑苓評龔虹的佛教詩言：「讚偈與詩句之間存在著微妙的關係，可以互相發明烘托，也可以各行其是。」洪淑苓〈詩心·佛心·童心——論龔虹創作歷程及其美學風格〉(下)，《藍星詩學》13期，2002.3，頁200。故筆者以「偈詩」稱其佛教詩。

<sup>40</sup> 張默〈處處在在，化為微波——龔虹的詩生活探微〉，《聯合文學》第十三卷第八期，1997.6，頁160。

<sup>41</sup> 信中她寫：「張默，你要我回想我的過去，報告我的從前。回想過去從前，真好像一場夢啊，看起來像似平靜的河流，蜿蜒流向燦爛夕照的海洋，可是水質的感受卻是撞擊、奔騰、匆忙、絕裂，這就是寫作之人的感受特性，使快樂的一生無端地、無奈地、無可挽救地、也是完全不必要地憂苦起來。好在我近年學佛，……如果我等一下情緒不受一絲一文的紋動，那我就真的跟那些煩惱說再見了，真的理性了。……檢視我的生命歷程，我找到的真正的自己是最近這兩年來的自己。少女時代的我以及照片，中年時代的我以及詩行，都是成就為今天之我的草圖、底色，早已掩蓋在今天這幅油畫的顏彩底下了。……學佛以後，我知道自己柔弱方寸的是非、向背、取捨、收放，我學習捨了來自五陰十八界那強勢左右我的人間表象，……我把信仰和詩觀、乃至日常生活，簡化、融合在一起，自得其樂，所以，現在的我不離從前的我，但也不是從前的我。」張默〈處處在在，化為微波——龔虹的詩生活探微〉，《聯合文學》第十三卷第八期，1997.6，頁161~165。

以及人生不同階段的轉折心境之外，還提及自己學佛之後對生命的達觀態度，以及對詩作的影響。

〈光明的佛牙舍利〉直陳禮佛之心，不事雕琢，彷彿放聲吟唱：「光明的佛牙舍利/我以長髮鋪地來相迎/我以合掌恭敬來相迎/我以寶傘香花來相迎/我以梵唄歌頌來相迎/我曾長夜沉倫/我曾哀苦多生/我曾出言不善/我曾驕慢侵毀/如來不曾放棄我/如來慈悲教化我/我是懺悔的眾生/光明的佛牙舍利在說法/說無聲的妙言我聽到了/我因為慚愧，聽到如來在教化/我因為悲傷，聽到佛牙在說法/光明的佛牙舍利，在說法<sup>42</sup>」此詩表達出一個佛教徒在如來前的內在觸動，有一股莊嚴的氛圍。詩中多用第一人稱「我」敘寫，遣詞用語或許流於白話，失去詩的意象，但夔虹在此作中藉著闡明佛義，剖白了自己，故禪理哲思、人生感慨，盡在其中。另一首〈南無觀世音菩薩摩訶薩〉也有類似的筆法：「北方有國，名曰震旦/我震旦國的子民，有智慧、福報/來篤信大乘/尤其與菩薩有緣/有深緣在此焚香膜拜/問訊如來/有深緣我篤信大乘，歸依於/聞聲救苦、大慈大悲者/南無觀世音菩薩摩訶薩/南無觀世音菩薩摩訶薩」(《愛結》，p142~143)。大抵說來，夔虹少女時代的詩，情感澎湃激越，文采縟麗；中年之後詩風轉向親情鄉土，語言從華麗逐漸走向樸素，這些都是在詩壇上備受肯定的。然而其佛教詩卻引起不少的異議，例如張健在〈藍星詩人的成就〉中便云：「情思真摯，但詩味卻薄了<sup>43</sup>。」以上述〈光明的佛牙舍利〉、〈南無觀世音菩薩摩訶薩〉二詩來看，確實如此。不過，余光中卻對她的佛教詩評價頗高：「妙用佛語，巧探禪境，短句起伏；如漾漣漪，可謂在周夢蝶之外另闢一勝境<sup>44</sup>。」洪淑苓也給予正面的評價，言：「讚偈與詩句之間存在著微妙的關係，可以互相發明烘托，也可以各行其是」，認為夔虹的佛教詩提供了一種新的閱讀經驗，能夠引發讀者思考<sup>45</sup>。

評價有高有低，夔虹又是如何看待自己的佛教詩呢？她在接受潘煊的專訪時曾提及：「其實，我在大學時期的作品中，就有禮讚佛陀、嚮往如來境界的詩句出現，……我自小在正信佛教家庭中長大，父親一輩子修持《心經》。」可見夔虹自幼在佛教家庭成長，耳濡目染，而非中年才開始學佛。她寫佛教詩也不是中年才開始，而在大學時期就有此類的作品出現，只是數量不多。她說：「現代詩與佛教現代詩二者，於我而言，不是前後分明的兩個段落，而是重疊、並行的創作領域<sup>46</sup>。」她也認為「真正的佛教現代詩是活潑生動，而非索然無味，……於內在蘊涵上，對於佛理需有正知正見的認識，讓詩臻於美、淨的境地<sup>47</sup>。」1993年夔虹以《鳩摩羅什與大乘般若空慧》論文，取得東海大學哲學博士的學位，可說是學佛的一項成就<sup>48</sup>。

<sup>42</sup> 痾弦主編《天下詩選I (1923~1999 台灣)》(台北：天下遠見出版社，1999)，頁55~56。

<sup>43</sup> 張健〈藍星詩人的成就〉，《兩岸詩刊學術研討會論文》(台北：中國詩歌藝術學會編印，1998.9.26-27)，頁13。

<sup>44</sup> 余光中〈穿過一叢珊瑚礁——我看夔虹的詩〉，收入《紅珊瑚》(台北：大地出版社，1983)，頁19~20。

<sup>45</sup> 洪淑苓〈詩心·佛心·童心——論夔虹創作歷程及其美學風格〉(下)，《藍星詩學》13期，2002.3，頁200，洪淑苓也舉〈火焰化紅蓮〉、〈法界〉、〈觀音菩薩摩訶薩〉、〈蒙薰〉等詩，說明夔虹的佛教詩能夠引發美的想像與喜悅，稱得上是詩學與佛學的完美結合。頁200~201。

<sup>46</sup> 滿光法師·潘煊〈當法音流入詩的礦層——訪女詩人夔虹〉，《藍星詩學》，2001.12，頁6。

<sup>47</sup> 滿光法師·潘煊〈當法音流入詩的礦層——訪女詩人夔虹〉，《藍星詩學》，2001.12，頁7~8。

<sup>48</sup> 綜觀夔虹的作品集，《紅珊瑚》(1983)的「讚詩」部分，即佛教詩的發軔；《愛結》(1991)不僅繼續作「讚詩」，第一部分的「苦詩」也可看出學佛的影響；《觀音菩薩摩訶薩》(1997)全書以佛法為創作理念，可為其佛教詩的成熟期。參見洪淑苓〈詩心·佛心·童心——論夔虹創作歷程及其美學風格〉(上)，《藍星詩學》12期，2001.2，頁10。

當然，靜思的心不一定要在佛堂，也不一定要閉關，只要有一瞬靜謐的意念，即使身處繁華，亦能大隱於市，隨心境而修行，例如〈在高樓看芒華〉：「有沒有人不在松間閉關 / 不在古廟，不在潺潺的泉下 / 有沒有人，在芒華的微頷與靜言 / 在翻過山便不知何處的山前 / 在高樓，其實思想不斷 / 卻自稱為閉關 / 其實只有三兩日 / 其實是閒情 / 其實我沒有變 / 我在湧動如水沫的念中 / 有一點點靜想 / 其實我只是在高樓看芒華 / 卻自稱為閉關」(2014:172~173)高樓，意味仍在紅塵世間，卻依然能夠有靜思的觀想，或者閉關的意境，夏虹要強調的是自己的一顆心。「芒華」有白茫茫的色彩意象，具落盡繁華見真淳的深義。

痙弦在為夏虹的第三本詩集《愛結》(1991)寫序時提到：「那屬於俗世的夏虹，她對煙火人間的恩愛眷戀，對語言形式美感的偏好與玩索，以及她性格中特有的慧黠、喜感，絲毫沒有因為謹嚴的學佛生活而有所短少。……由於她長期以來對佛理的參悟，使作品更具哲學意趣與思想深度。那禪宗中特有的活潑與趣機，使她詩的語風彈性更大，姿彩更多<sup>49</sup>。」痙弦所說的慧黠、趣機，在〈不用寫詩〉可見：「一片琉璃的告示牌立在 / 向上斜斜的石階，說不用寫詩 / 青悅的歡喜轉換漸漸為禪喜 / 一片早晴，此時當時一片告示之琉璃，說詩封了 / 愛與呢喃不用寫詩皆封入淺淺一笑的 / 霧嵐，透明的告示說不用說 / 寫著不用寫，空著一片虛空 / 一片早晴，我寫詩給你 / 其實真的不用寫詩 / 年齡實已向晚 / 心情還在琉璃的透明的詩的晴早」(2014:142)此詩文字簡潔，用語明快，呈現一種走過人間悲喜的透明心境。青悅的歡喜、愛與呢喃，無不訴說青春歲月的熱情直接，然而，隨著時光的延伸，歡喜轉換成禪喜，多年佛學的浸潤讓生命走向另一種喜樂，此時，年齡已向晚。夏虹在這首詩中頻頻寫著：詩封了，不用說，不用寫詩，彷彿告訴自己，早過了年少輕狂那段寫情詩的階段，目前步向老年的心已淨空，無需透過詩來抒發內心的哀榮喜樂。不過，一再強調不必寫詩的她仍然寫下了這首美麗的詩，如痙弦所言，果真充滿喜感趣機。

〈法喜〉也值得一提：「不言的世理，說出 / 靜靜的善，和 如泉水自巖翠的石縫 / 潺潺而湧，漫，而瀾 / 的喜 / 醞化、蘊化、孕化為 / 活潑的一生—— / 這一次、這一回、這一轉 / 這一輪、這一世 / 與上一次牽手、與 / 下一次不放的 / 活潑的這一生，牽手 / …… / 今天早晨，我也遇到了 / 在一盆草花的盛開上遇到這 / 不說話的，千言萬語的 / 法喜」(2014:198~199)從靜寂的草花石泉中體會到一種跳脫生死、融入大自然的喜悅，那是對生命更深一層的開悟。夏虹認為學佛可以使自己的煩惱澄淨，使心靈的清泉湧現，進而得到真正的快樂。以此詩而言，不再執著世間愛情的緊緊牽手、千言萬語，不再執著於這一生這一刻，不正是人心最大的自由法喜嗎？所以〈差別〉寫著：「但，我怎能忘懷你呢？ / 讓湖泊在秋光中幻失 / 讓松雲消隱，讓蟬聲一下子沉靜 / 只有放手，讓來自山林的 / 回到原來的山林 / 深刻與悲痛，來過與走 / 中間沒有差別什麼」(《愛結》，p31~32)只有讓萬物回歸本源，洞悉世間的因緣生滅，不著於任何色相，才能夠讓深刻與悲痛的來與走，都沒有差別，這是夏虹學佛所要追尋臻至的人生境界。還有〈性空〉：「如果你依賴覺識收受 / 如果你依賴思惟 / 如果你用情種因 / 你便落入永遠的相對裡—— / 日夜、深淺、有無 / 聚首和離別，愛或失落 / 願你了然『我』是暫且的假設 / 願你了然佛法亦相待於此人世苦穢的泥土 / 萬物如幻 / 願你了然無著」(《愛結》，p132~133)破除世間相對論，放下我執，讓生命從此得以海闊天空，夏虹在此詩展現其學

<sup>49</sup> 夏虹《愛結》(台北：大地出版社，1991)，頁2~3。

佛之後的感情觀、人生觀的轉化，也展現她在無常的生命裡學習到「捨」的藝術<sup>50</sup>。

提到「捨」，不能忽略〈建議〉：「你欣賞片段就好了 / 譬如一行詩 / 你記得一瞬就好了 / 譬如某次，有人為你插一捧牡丹 / 有人在機場迎接，用薰衣草 / 你記得那枯拙的聲音就好了 / 河的歌，來自古遠 / 你記得一次大雨 / 你記得一次午茶 / 你約略品嚐就好了 / 彷彿看一行、或跳過 / 一行詩」(2014:177)此詩與〈水紋〉(青年時期)、〈記得〉(中年時期)兩首可並置閱讀，可從中窺見夤虹對愛情所持之態度的細微變化：年輕時的感傷執著，中年階段的若即若離，到了老年蛻變為灑脫自在，可以冷靜、輕鬆地彷彿看一行詩般地看待愛情(或所有的世間情)，詩中多次出現「就好了」，傳遞出凡事隨緣、隨喜的人生觀<sup>51</sup>。綜合以上諸詩看來，佛學空觀，確實為夤虹的作品注入新的力量，使之更有思想的深度，且展現另一種「以空為美」的美學風格<sup>52</sup>。最後要提的是〈而今遠離愛想結縛〉：「我真正愛你時 / 已不說愛 / 不說想念之綺語 / 我從愛之繭 / 忘苦而化翅 / 向淡藍的氣流 / 向梵唄的音波 / 終究我也不是蝶 不是蛹 / 不是來源 不是往後 / 不是結的重重 / …… / 終究是 / 為遠逸而蛻變的一場夢」(《愛結》，p81~82)前文述及，「蛹」和「繭」在夤虹年輕的情詩中是很重要的意象，表達置身於情網的困頓或痛苦。當黑髮逐漸退為白髮，人生也經歷風雨的淬鍊之後，詩人終於脫離了情蛹愛繭，忘苦化翅，提出非蝶非蛹、無來無往的「浮生若夢」的空觀，而這也是夤虹步向老年所欲追尋的人生境界。

## 伍、結論

夤虹於六 0 年代即享有文名，其詩風也隨著不同的人生階段有所轉變。關於她的作品研究，一般多著重在年輕時期的愛情詩，評價也較高。確實夤虹早期的詩作才思敏捷、意象纏綿，即使主題多圍繞著愛情，但某些佳作已頗為可觀，足以奠定她在台灣詩壇的地位。中年時期的詩拓展到大我的鄉土之情，書寫東部的大山大海，詩風轉向陽剛，且以長詩鋪陳，開展藝術創作的另一境界，而此類鄉土之作也頗受詩評家的肯定。不過，中年時期的夤虹除了以長詩敘寫故鄉之外，她用平鋪直敘的筆法懷想遠方的父母、思索生死、宇宙的常與無常、世間的變與不變，也是她中年詩風的另一轉向。在論文中，筆者還注意到她中年時期的愛情詩，雖無年輕時的熱烈激越，但情意豁然，呈現不同的人生況味，也可視為其愛情詩的另一轉向。步向老年的夤虹以佛入詩，提升了詩作的思想深度，不僅提供讀者一種「以空為美」的美學風格，也傳遞她更達觀的生命情調。她的佛教詩因用語淺白，詩評家褒貶不一，但其藉詩闡明佛義、剖析自己，融合禪理與感懷，為讀者呈現一種新的閱讀經驗，也是另一種詩風的轉向。

透過「桂葉與菩提之間」的詩作，我們看見夤虹對於生命的追求與體悟——包括詩、愛情、親情、鄉土、佛法，以及她的成長的軌跡與生命歷程。

<sup>50</sup> 夤虹在〈向傳頌之口 向記憶之心——以信代序〉云：「學佛之後，…結果會不會捨成空無所有呢？幾經自省，不會的。原來人心自有清泉、源源流出，可澆灌自己有限的生命，也可灌溉無限的創作之田園，學『捨』，只是將濁水換淨水而已。」其佛教詩蘊藏著淨心、學捨的意涵。此段話見於《觀音菩薩摩訶薩》(台北：大地出版社，1997)，頁 7~8。

<sup>51</sup> 陳黎、張芬齡編著《詩樂園——現代詩 120 首賞析》(台南：南一出版社，2007)，頁 264。

<sup>52</sup> 洪淑苓〈詩心·佛心·童心——論夤虹創作歷程及其美學風格〉(下)，《藍星詩學》13 期，2002.3，頁 199。

## 參考文獻

### 一、詩集

- [1] 夏虹(1968)。金蛹。台北：純文學出版社。
- [2] 夏虹(1976)。夏虹詩集。台北：大地出版社。
- [3] 夏虹(1983)。紅珊瑚。台北：大地出版社。
- [4] 夏虹(1991)。愛結。台北：大地出版社。
- [5] 夏虹(1997)。觀音菩薩摩訶薩。台北：大地出版社。
- [6] 夏虹(2014)。夏虹詩精選輯·抒情詩。高雄：佛光文化事業有限公司。

### 二、專書

- [1] 王祿松、文曉村主編(1999)。兩岸女性詩歌三十家。台北：詩藝文出版社。
- [2] 李敏勇(2000)。台灣詩閱讀：探觸五十位台灣詩人的心。台北：玉山社。
- [3] 李翠瑛(2006)。細讀新詩的掌紋。台北：萬卷樓出版社。
- [4] 張默、痲弦主編(1961)。六十年代詩選。高雄：大業出版社。
- [5] 張默編(1981)。剪成碧玉葉層層：現代女詩人選集。台北：爾雅出版社。
- [6] 張默、蕭蕭編(2000)。新詩三百首 1917~1995(上)。台北：九歌出版社。
- [7] 陳黎、張芬齡編著(2007)。詩樂園——現代詩 120 首賞析。台南：南一書局。
- [8] 痲弦主編(1999)。天下詩選 I (1923~1999 台灣)。台北：天下遠見出版社。
- [9] 落蒂(2003)。詩的播種者。台北：爾雅出版社。
- [10] 鍾玲(1994)。現代中國謬思——台灣女詩人作品析論。台北：聯經出版社。

### 三、期刊論文

- [1] 史晶晶(1982.3)。夏虹詩裡的愛情世界——兩首肯定愛情的好詩。婦女新知第二期。35-39。
- [2] 何金蘭(2003)。眾弦俱寂裡之唯一高音——剖析夏虹〈我已經走向你了〉一詩。國立彰化師大國文系主編臺灣前行代詩家論——第六屆現代詩學研討會論文集。台北：萬卷樓出版社。43-57。
- [3] 林峻楓(2001.12)。側介女詩人夏虹。藍星詩學 12 期。22-24。
- [4] 林韻梅(2001.12)。卑南溪——夏虹的後山詩意象。藍星詩學 12 期。37-45。
- [5] 洪淑苓(2001.12)。詩心·佛心·童心——論夏虹創作歷程及其美學風格(上)。藍星詩學 12 期。9-21。
- [6] 洪淑苓(2002.3)。詩心·佛心·童心——論夏虹創作歷程及其美學風格(下)。藍星詩學 13 期。194-210。
- [7] 施養慧紀錄整理(2001.12)。感性似水，理性似佛——談夏虹的詩。藍星詩學 12 期。25-36。
- [8] 張默(1997.6)。處處在在，化為微波——夏虹的詩生活探微。聯合文學第十三卷第八期。156-166。

- [9] 張健(1998.9.26-27)。藍星詩人的成就。兩岸詩刊學術研討會論文。台北：中國詩歌藝術學會編印。11-20。
- [10] 滿光法師·潘煊(2001.12)。當法音流入詩的礦層——訪女詩人夔虹。藍星詩學 12 期。6-8。
- [11] 簡文志(2011.6)。論《夔虹詩集》的意象形塑與空間建構。高雄師大學報第三十期。43-64。





# 博物館意義實踐中的意識形態

## — 比較台灣總督府博物館、台北故宮博物院、 蘭陽博物館

The Ideology in Practice of Meaning of Museum -- Comparison of Taiwan Governor Museum, National Palace Museum, and Lanyang Museum

楊金源

Jin-Yuan Yang

國立東華大學民間文學研究所  
Graduate Institute of Folk Literature  
博士生  
leo9887128@gmail.com

### 摘 要

台灣總督府博物館及台北故宮博物院、宜蘭蘭陽博物館在台灣現代博物學發展中，依序相緣於日本殖民帝國時期、大中國國族主義威權時期、及至本土意識抬頭的在地台灣等三時期。本研究問題意識在：題揭各館在當時政治語境中之建制、展衍動力，均源於滿足各該階段政治主體性及其政治意義的論述修辭。假設其創建階段對建築形式、策展內容、社會意義及文化內容的再生產與再定義的先驗設定，都表現為掌握詮釋權與意識形態等文化政治的鞏固深化。筆者以共時性比較途徑，循「意識形態」、「政治論述與社會意識動員」、「建築符碼與造型政治」、「視覺治理與文化再生產」等向度，對各指標博物館在進行意義系統建構及實踐過程所內蘊滲透於博物館治理中之意識形態特質，逐序展開檢視與批判！

**關鍵詞：**文化政治、意識形態、意義實踐、博物館

## Abstract

In the development of modern museology in Taiwan, Taiwan Governor Museum, National Palace Museum, and Lanyang Museum are subsequently relevant to the period of Taiwan under Japanese rule, the period of Authoritarianism with Chinese Nationalism, and the period of the rise of Taiwanese localization. The problematic of this paper: Uncovering the establishment and the motivation to develop within the political ideology at those periods among the museums above derived from fulfilling the political subjectivity of Taiwan during each of the certain stage and the rhetorical discourse in political meaning. Assuming that the deductive setting of the reproduction and the redefinition of architectural design, the contents in curation, the social meanings and the cultural contents during the established processes happen to strengthen and accentuate cultural politics, such as controlling hegemony of interpreting and ideology.

The researcher uses synchronic analysis, with the dimensions including “ideology” , “political discourse and social consciousness movement” , “architectural code and modeling politics” , and “visual governance and cultural reproduction” , to construct meaning system, and to initiate reviewing and criticizing the ideological traits within the museum governance during the process of practice toward the targeted museums.

**Keywords:** museum, meaningful praxis, ideology, cultural politics

## 壹、前言：情懷和文化星座

台灣，作為一個島嶼、作為心靈邊界、作為立地着根的集體意志岩磐，一世紀以來流淌著黯傷。這島的身世，如悲劇裡總隱喻著抵抗又串引著否極泰來的想望，但舊幕下、新幕啟，新傷卻厲似舊痕總使島民們宿命似的迭次重創跌宕得低迴不已！淒厲強凌、相對剝奪的創傷深烙，身分的尋找、集體面孔的勾繪定著，卻直直激化著難以兩立對話的調。緩平傷感，或憑到往事靜僻處裡去尋找！筆者從這情懷出發，從軟調控制的博物館文化政治，在歷時性的理解下以共時性比較方法進入博物館學社會意義實踐的特定脈絡，探討博物館政治中的泛殖民化性格，及其各該政治階段所映照的台灣身分。

本研究範圍，設定起自日治的「台灣總督府博物館」、戰後「台北故宮博物院」迄地方性的「蘭陽博物館」等三個文化指標點為系列觀察比較，按時序成一軸線切入，作為這島具足文化政治變遷指標性的本真文本。其意義展演恰似揚首處耀日夜空星群，媲美天文學裡的北斗七星，三指標館如文化星斗般連成一線，可用以顯示台灣社會重大歷史事件下的文化政治位移，和歷史界面間台灣身分符碼接合與轉換的變遷氣候，這交融美學與人類學範疇的博物館文化景觀宛如觀測台灣身分的標誌星座<sup>1</sup>。

研究中藉由台灣各政治時代的博物館建制、展示詮釋等，與意義實踐密切連結的「意識形態」、「政治論述與社會意識動員」、「建築符碼與造型政治」、「視覺治理與文化再生產」等範疇比較對焦，探討自1895年一世紀以來台灣殖民、去殖民、再去殖民<sup>2</sup>等文化權利修辭，所承載或滲透其間的價值灌輸行銷、意義聯結、集體無意識的意識形態終極化等文化政治與文化政策鏈結紋理。

## 貳、世紀台灣的文化政治、博物學與意義實踐

### 一、社會意義系統與社會實踐

觀諸台灣一世紀以來社會意義實踐史境的分期，存在著差異的價值體系、論述邏輯，及不同的社會意義建構和實踐範式。日治殖民時期及戰後國民政府黨國一家的大中國國族主義威權時期所建構的社會語境，在在顯示政治統治權者即同時是文化領導權的壟斷掌握者；其超越個體自由意志的集體主義型構所形成的剛性社會規範，有著絕對性的社會意義及實踐影響幅度。在台灣走向民主化、自由化後，表現為社會意義系統去單元化、去中心化，新的社會意義及實踐行動開始朝向本土化、在地化等新意識形態傾斜。

結構主義將人類的實踐活動歸源於一個已經結構完成的深層結構的再現，人類的實踐活動，並非是人類的主體能夠加以控制的。這般的社會描述，在台灣日治殖民面對「殖民現代性」及「強迫現代性」<sup>3</sup>階段及戰後國民政府「威權現代性」<sup>4</sup>時期，有較高的真

<sup>1</sup> 筆者以為，這星座於台灣身分的自明意義上，宛如北斗七顆星般，為所指涉歷時跨度進行政治鑑識，並進出或巨觀辨認、或微觀辯證的博物館內容意義側寫。

<sup>2</sup> 論者有以戰後國民政府外移國族主義進入台灣的文化政治作為，係為對台灣的再殖民，以本土在地主義欲祛除大中國主義之影響。遂以此過程為「再去殖民化」。

<sup>3</sup> 如 David Harvey 在其：《巴黎，現代性之都》導論〈與過去決裂的現代性〉中指出：現代性的神話之一，在於它採取與過去完全一刀兩斷的態度。而這種態度就如同一道命令，它將世界視為白板 (tabula rasa)，並且在完全不指涉過去的狀況下，將新事物銘刻在上面——如果在銘刻的過程中，發現有過去橫阻其間，便將過去的一切予以抹滅。因此，不管現代性是否將以溫和而民主的方式呈現，還是將帶來革命、創傷以及獨裁，它總是與「創造性的破壞」(creative destruction) 有關。

<sup>4</sup> 承上註，戰後台灣進入黨國一體的國族主義時期，社會進程在殖民基礎上已先於中國大陸，卻需服膺當權意識形態的指導，筆者以之為「威權現代性」。

實及驗證性。但 Bourdieu 的評論認為，事實上結構主義全然地將人類的主體性給排出在其理論之外，「人」和「社會」事實上是存在著兩個相互影響的雙重結構，一方面雙方不停的向對方施展各種影響，一方面又深受著對方的影響和制約<sup>5</sup>。隨著台灣社會漸進步入多元開放、價值競逐的社會境寓，個體意志與社會事實結構等主、客觀因子，同時是牽動社會意義的定義與實踐的變因。一如 Bourdieu 分析了人類生活實踐，是具有著更複雜，更具建構力的因素在影響著人類思考及行動背後更深層的、具有力量的「生成」結構。而筆者在此要特別點明的是：引導或限制台灣各階段社會行動的主要「客觀結構」，實即各歷史階段的強勢意識形態！

## 二、台灣博物學的萌發與殖民性

時序從 1895 年開始，日本從中國取得馬關條約下「割讓台灣」的重大殖民利益，殖民當局在臺灣推行「同化」運動，及至中日戰爭爆發後之「皇民化」運動，目的在剝奪臺灣人的民族主體性，使之產生一種穩定並鞏固日本人有效統治的集體幻覺，並在這種幻覺的驅使下懷柔治理，透過文化再社會化的集體重建過程，滿足台人感情認同需求，營造被殖民者對殖民者為主體之忠誠與順服之奴性。1899 年殖民政府創立的「臺灣總督府民政部物產陳列館」，1908 年改為「臺灣總督府民政部殖產局附屬博物館」，後簡稱「臺灣總督府博物館」，1915 年遷入「故兒玉總督暨後藤民政長官紀念館」的台灣博物館，即殖民者文化殖民意志揉合現代性與台灣學知識建構的權威展現。

殖民性(coloniality)在殖民地展現的方式，根據 Walter Mignolo 對拉丁美洲被殖民現象研究歸納後的解釋，是「經由權力的殖民性(coloniality of power)在現代／殖民意象的基礎上進行世界社會的階層化劃分」，而權力的殖民性「是一種將差異轉換為價值的能量和機制」。1895 年日本帝國對台灣的佔有並殖民，即是殖民主義的亞洲實踐；1899 年「台灣總督府博物館」前身的「台灣總督府民政部物產陳列館」的成立，即在於複製更印證殖民權力矩陣的一種內在邏輯，取得日本大和帝國在台灣的「一種將殖民者與被殖民者間差異轉換為價值的能量和機制」的殖民性實踐過程。

殖民性打開了全新的歷史情節，東西方霸權無異的講述著以講述者為中心的故事，誘降被殖民者暫時擱置被壓制的感覺、思想、記憶和需求。現代性/殖民性同時出現的歷史源起於大西洋商圈的形成，也是資本主義歷史性奠基的時刻，種族主義出現，開展了西方全球經濟擴張、征服和同化的過程<sup>6</sup>。日本在明治維新時期以「脫亞入歐」轉化中華中心主義的國家發展策略，發展出東方獨特的現代性；但其師法歐洲強權以種族主義出師，決絕的展開亞洲地緣的經濟擴張、征服和同化的過程卻如出一轍。日本思想界在啟動「華夷變態論」的基礎下強調「日本文化優越論」，師法西方現代性知識體系，在亞洲以台灣為首站展開大和帝國為中心的擴張侵略、殖民，步入了西方殖民性的不歸路。日本在台灣自 1897 年的「臨時舊慣調查掛」、1898 年的「蕃情研究會」、1899 年「台灣總督府民政部物產陳列館」、1902 年開幕的「台南博物館」及同年在日本大阪辦理的「第五回內國勸業博覽會」中所設「台灣館」、1909 年開館的「台中博物館」、1910 年成立的「台灣博物學會」及相應其間以現代性為外在宣稱的泛博物學組織，甚或如鳥居龍藏、森丑之助及伊能嘉矩等人類學調查研究，都在這殖民者自為中心主體的視域下對被

<sup>5</sup> 高宣揚：《布爾迪厄》。台北：生智。2002。

<sup>6</sup> 何衛華、謝海燕：〈去殖民性與第三世界的共同知識立場〉收於《和諧的願景與去殖民化的世界想像-理論研究-理論文萃》，中國中央編譯局，北京，2012 年。

殖民「他者」進行殖民性觀看與殖民權力實踐。這境況，一如陳其南對〈台灣現代意識的軌跡〉的觀察指出：台灣在走向現代化的過程是透過日本帝國主義的殖民統治來完成的；換句話說，台灣的現代性（modernity）與殖民主義（colonialism）是彼此糾纏在一起的<sup>7</sup>。也說明了近代台灣現代性的特質與開展，自始即與台灣夾處中國與日本兩帝國統治邊緣的三角位置有關，糾纏拉鋸綿綿。

在日治「殖民現代性（colonial modernity）」<sup>8</sup>干預下，臺灣自慵懶的中華帝國主義無力的過渡到日本殖民主義，再回納中國國族主義，來到西方現代主義、臺灣國族主義、全球化主義等意識型態。時間流、意識形態流糾雜著現代性交叉淘洗著台灣社會的「空間時間」與「心理時間」<sup>9</sup>，不同階段的結構生態也「完形」<sup>10</sup>了不同的文化領導權型式，在文化政治基底中先後支配了這島嶼文化機構建制，變異著文化象徵場域。

政治變遷、資源競爭與社群衝突的結果，往往由最後的勝利者取得文化象徵的建構權，用來鞏固其支配的合法性；另一方面，文化象徵往往也成為弱勢者用來對抗支配者所採用以凝聚共識的手段。<sup>11</sup>台灣一世紀正是這歷史法則的後驗佐證。筆者醉心於社會取向的文化議題，假設主導三指標館之文化政治，儘管有著不同的美學宣稱，但同樣是實踐著「是一種將差異轉換為價值」的能量和機制，重建一種當時語境下的內在意義控制邏輯，或者說是一種權力矩陣(matrix of power)；作為台灣各階段社會意義定義者的基石，以資源投入創建營運博物館的文化驅力，實質上就是透過文化政策形式遂行政治社會化的一種文化意志的展現<sup>12</sup>，而博物館便是整合各般文化表現的意義櫥窗。

## 參、各指標博物館與其意識形態

博物館是感性美學與理性科學的匯流露出平台，也是時代意義詮釋、權威意志展現的中心，博物館從建制、內容策略、視覺修辭管理，即為當代文化政治落實為文化政策方案的鮮活文本。它既是文化現象又是政治現象，是一種文化政治現象；是精神現象，又是制度管理行為<sup>13</sup>，是介入精神現象領域的治理行為；於是博物館文化和政策產生了聯繫。台灣總督府博物館及台北故宮博物院、蘭陽博物館等三指標機構，在台灣的現代博物學發展中，依序啟動於日本殖民帝國時期、到大中國國族主義威權政府時期、及至本土意識抬頭的在地台灣等三時期。其發展動力，均源起於滿足各該階段對台灣主體性的論述修辭。展示場域所營造的操作機制及文化內容的再生產與再定義，都表現為對當

<sup>7</sup> 陳其南：〈台灣現代意識的軌跡〉，收於《新世紀智庫論壇》第 22 期，台北，2003。

<sup>8</sup> 此學術概念源於 Tani E.Barlow 所著《東亞殖民現代性的形成》(Formations of Colonial Modernity in East Asia)。

<sup>9</sup> 此處的「空間時間」與「心理時間」概念，借用法國哲學家亨利·柏格森 (Henri Bergson, 1859 年—1941 年) 的「綿延論」。論據在強調生命衝動的連綿性、多變性。認為人的生命是意識之「綿延」或意識之流，是一個整體，也是一種心理過程，此處借用旨在用以顯示台灣做為一個生命共同體所經歷動態變遷中空間、意識兩界之錯綜語境；此論常為精神分析途徑引用。參考孟憲忠：《諾貝爾文學獎作家的人生之旅》，台北：智慧大學，1993 年。頁 82-83。

<sup>10</sup> 「完形 (Gestalt)」一辭，筆者借用自「完形心理學」。哥德曾在著作中談及「Gestalt」名詞具有「作為事物的一種特性的“形狀”或“形式”」及「具有作為某種被分離的和具有“形狀”或“形式”兩種含義。意即「模式、形狀、形式」等，意思是指「動態的整體 (dynamic wholes)」。

<sup>11</sup> 李威宜：〈博物館與文獻會的想像政治：臺灣戰後文化空間與歷史時間的形成 (1945-1978)〉，收於《2007 年旅法臺灣學人 人文與社會科學研討會》手冊。台北，2007。

<sup>12</sup> Toby Miller、George 著，蔣淑貞、馮建三譯：《文化政策》，台北，巨流，2006。

<sup>13</sup> 胡惠林：《文化政策學》，上海，文藝出版，2003。頁 1-3。

時文化政治語境的聚焦與回應。各時間跨度間的差異，顯示在博物館治理結構及意義操作機制的變遷，展演著差異的文化敘事及文化治理企圖。

「意識形態(Ideology)」這概念，源自 18 世紀末，法國的啟蒙思想家特拉西 (Destutt de Tracy 1754-1836) 希望用科學方法，探索思想或者觀念的源頭與發展，稱之為觀念的科學，或者 *idéologie*。法國哲學家阿圖塞 (Louis Althusser, 1918-1990) 在 1969 年《意識形態和意識形態的國家機器 (Ideology and Ideological State Apparatuses)》一書中闡述：「意識形態滲透每個角落，每個人都參與其中…。意識形態需要靠國家機器不斷生產與再生產」。英國文化研究健將霍爾 (Stuart Hall) 將意識形態定義為：「思考與算計世界的框架，人們用『思想』描繪社會世界如何運作、自身的位置，以及應該去做甚麼」<sup>14</sup>。從觀者群體的角度來說，不管在於什麼形態的歷史時空及主流氛圍中，三個指標博物館，皆系屬政府部門主導創設，建制及論述主宰於政府部門，主導創建動力都源於先設的文化政治目標，預定了特定政治意識、預期對受理文化影響的客群，做一定程式的發言，展現或實現特定的意義與意志。此處筆者以「意識形態」為「經文化政治權力建構的思考與算計框架，藉以召喚與定義社會意義。」作為檢視影響各博物館意義實踐之主要思想背景。

## 一、殖民化「台灣總督府博物館」—作為大和中心主義的意義場域

日本經「明治維新」，成功實現了現代轉型，並在 1894 年的「甲午戰爭」中戰勝清帝國，中國遂淪落為以日本帝國為中心的東亞邊緣「支那」。處於強迫現代性境遇中的近代東亞空間中的中國及台灣同樣也變成一個「非現代」的「舊視界」。日本在台灣殖民中的博物學應用，承襲了歐洲從大航海時代到博物學時代博物館和動、植物園的系統化與公開化的傳統，模仿歐洲各國將博物學視覺言說，當成資本主義意識形態的新操作機制，從而在台草創博物館，涵納台灣生活文化、原住民、植物、動物、地理等範疇之視覺制度，總結為奇觀 (spectacle) 形式之中的博物館學傳統<sup>15</sup>；台灣總督府博物館作為殖民現代性的工具性運用時期於是展開，證成了殖民者為優勢文明的菁秀族群，據而對被殖民者享有知識、政治、生命管理等階層化特權的正當性、合理性。其文化策略在建立日本帝國為亞洲權威中心，型塑東亞共榮圈的殖民論述，規訓殖民地子民之大和忠誠。

西方現代性對非西方文化板塊疾速擴散的文明典範變遷，首先促使了東亞的「近代化」<sup>16</sup>。構成了一個不同於「傳統東亞」的「近代東亞」新視界。而亞洲地區的「現代性轉向」，在不同程度上也促使日本快速將「殖民/帝國主義意識」內化，使其在政治、經濟、文化的自我主體性再生產中充滿了將殖民主義和帝國主義結合日本文化特性的無意識模仿，並依此「日本大東亞共榮圈」的殖民帝國主義邏輯與模型首先在台灣重構了大和帝國中心的權力格局。日本藉現代性成功轉型的自戀暗示，在地緣政治語境中迅速擴張質變為帝國主義化殖民，實為模仿西方殖民現代性最為突出的病理症候群。

日本在明治維新國力強盛之後，特別是在甲午戰爭中戰勝中國，通過編織脫亞（去

<sup>14</sup> 廖炳惠編著：《關鍵詞》，台北，麥田出版。2003。日本文化用語中的「近代化」即「現代化」。

<sup>15</sup> 延伸吉見俊哉對日本博物館學發展脈絡的觀察，筆者循此知識發展邏輯驗證日本殖民者在台灣博物館之殖民現代性的工具性運用。參考吉見俊哉著，蘇碩斌、李衣雲、林文凱、陳韻如譯：《博覽會的政治學》，台北：群學，2010。

<sup>16</sup> 此處「近代化」係日本文化圈慣用語，同華文文化圈慣用之「現代化」。

中國化)、入歐(西方化)、大日本主義(殖民亞洲)、東亞新秩序(日本中心的亞洲主義)等意識形態話語,自為天成的貶抑亞洲各國為他者,藉以確立帝國殖民主義的身份與地緣侵占正當性。以殖民暴力手段的遂行複製,刻畫身份區隔與階差,意在日本內政上召喚出種族優越的「日本性」,對被殖民者映射「次等感」解構既有身份認同。台灣總督府博物館視域下的台灣風物,受制於日本帝國主義敘事/表徵中的睥睨與壓抑,反映了帝國殖民主義霸權自為中心,終極策略在成就日本東亞「次帝國主義」身份為中心。<sup>17</sup>

1945年,後藤新平儘管倡議「科學殖民及文明開化」治理臺灣,但陳芳明認為,日本人帶給臺灣人的啟蒙,只是展現殖民者身份的威嚴與優越。為追求現代化,臺灣人必須忍受次等國民差別待遇、統治措施的粗暴與欺辱、歷史記憶的被改寫、身體與精神的規訓等代價,使台灣受益現代化卻更同時受制於殖民性<sup>18</sup>。台灣總督府博物館的台灣視覺展示,映照了台灣圖像,卻同時映照了帝國言說及殖民統治者的優勢地位。日本殖民者在統治臺灣之際,將現代性轉化為文化優越性,使得被殖民的漢人知識份子錯覺地以為現代性等同於日本性,衍生了許多知識份子身分認同危機,使台灣自我預言了階層化、劣等化的殖民化過程。部分臺灣人在追求現代化過程,擺脫寄生式的現代化,以現代文明的手段與知識,據以向統治者爭取更多的社會與政治參與。<sup>19</sup>如蔣渭水等所主導的新文化運動、台灣民眾黨等反殖民運動等。

## 二、去殖民化「台北故宮博物院」—作為中國國族「父權」再現的意義場域

1925年10月10日,北京故宮博物院成立。1948年,國共內戰形勢逆轉,國民黨政府挑選故宮與中央博物院籌備處文物精品運達台灣,同時遷運者另有中央圖書館、中央研究院史語所、外交部與教育部等文物檔案。以現代博物館學意識展開了「精品抵台 建館復院」<sup>20</sup>的文化規訓任務,在後殖民階段被賦予了新台灣的文化領導權追本溯源,也作為國民政府統治論述播散及政治社會化的資源中心及大中國國族符碼象徵中心。

藉重建中華正朔覆蓋解構對現代化殖民性日本國的認同想像。正如《禮記·大傳》:「立權度量,考文章,改正朔,易服色,殊徽號,異器械,別衣服,此其所得與民變革者也。」此所以台灣政權更易後以擴散性論述「延續中華道統」,作為國民黨1949年敗退台灣後,以中華國族原生論重構中華正朔。孫文啟動國民革命後,在華人文化圈形成所謂「五族共和」的混融式新國族論述,弔詭的是,儘管國族有著不容否認的現代性色彩,國族主義者對國族的表述與宣示,卻幾乎毫無例外地指向渺遠的過去,企圖為國族的起源提供堅實的歷史基礎<sup>21</sup>。台灣戰後復建的文化策略,即在以類急性外科手段快速劃清種族與文化邊界,並以中華文化歷史記憶為抽換軟體,全面取替日本帝國「大東亞共榮圈」的殖民論述;同時鞏固台灣為漢文化代表權「反共復興基地」之意識形態。故宮轉譯擴散傳統中國文化符碼並接合炎黃華夏歷史性意涵於台灣,作為文化及政治「反攻」憑藉,

<sup>17</sup> 韓琛:〈幻燈事件、帝國之眼與入戲的觀眾:近代東亞「新視/世界」中的魯迅及其文學〉收於《第十一屆國際青年學者漢學會議:域外經驗與中國文學史的重構》。

<sup>18</sup> 林怡君:〈書寫的斷裂:日本記憶在台灣的轉換〉收於《台灣學誌》第七期。2013年。頁89-120。

<sup>19</sup> 蔡素貞:《日據時期臺灣人對日本文化之迎拒:殖民性、現代化與文化認同》,台北:中國文化大學博士論文。2008。

<sup>20</sup> 參考故宮博物院官方網站介紹資訊。

<sup>21</sup> 陳叔倬:〈科學博物館、生物學知識與國族意識〉,收於〈博物館學季刊〉26期,台中:國立自然科學博物館。2012。頁21-35。

由國族圖騰記憶的召喚與標籤，建構集體歷史記憶與認同感。

博物館史的相關研究已表明國族主義在博物館制度化的過程中產生關鍵性的影響，舉世皆然<sup>22</sup>。2000年台灣發生政黨輪替重大歷史事件，取得執政權的台灣民主進步黨，在國民黨威權時代即以「黨外」本土民主意識抵抗並挑戰大中國國族主義，抵抗台北故宮博物院以搬運中國皇朝典藏遂行中國國族主義再次壓抑台灣本土文化，造成台灣社會文化經驗的再斷裂、再殖民化，本土意識政權為反制這文化宰制形式的延續，而有杜正勝任院長後「從國族主義到世界主義」<sup>23</sup>的文化轉向趨勢，台北故宮博物院因而有了台灣化、本土化等解構中國主義的建制及社會意義變遷，在台灣南北平衡的政策理由下於嘉義分設了「國立故宮博物院南部分院」。惟此發展脈絡不在本研究設定範圍，略過另論。

### 三、地方化「蘭陽博物館」— 作為文化立縣「傳統發明」意義場域

在全球化的背景下，台灣政治治理視野的本土化、地方化，連帶促成了文化政治的典範轉移。在中央政府一直以來主導並代表文化治理性的決策經驗下，台灣自1970與1980年代以來，國家在文化活動與文化決策權力(decision-making power)方面，不斷的顯現解除中心化(decentralization)的傾向與特徵。也就是原本以國家視野為中心的文化政策，逐漸轉向一個被解除中心化及向社會文化取向傾斜的文化政策(a decentralized and socioculturally-oriented cultural policy)<sup>24</sup>。在台灣經驗裡，具體的是「重新包裝」本土文化的潮流興起，可以視為本土對全球化的反應<sup>25</sup>。

倡議宜蘭創建地方型博物館，首見於1989年游錫堃以省議員身份轉戰宜蘭縣長的助選智囊競選政見提議中。1991年2月游錫堃以省議員與台灣省主席連戰舊誼，藉連下鄉以縣長爭取地方建設獲回應予500萬元評估經費補助，是成案濫觴。其後系列性的由宜蘭縣政府成立「博物館籌建規劃委員會」，定名「蘭陽博物館」，以都市規劃徵收取得烏石港用地、委託國立自然科學博物館及台大城鄉基金會執行「蘭陽博物館整體規劃」<sup>26</sup>。全案均進入「蘭陽博物館整體規劃小組」與「博物館籌建規劃委員會」內少數規劃專家、審查委員特定且封閉之審查機制中<sup>27</sup>，在公部門及極少數菁英手中定稿決策。沒有與公眾對話、缺乏公共論壇議論過程，弔詭的與創館所宣稱的地域性、社區性、公共性的地方博物館原則悖離。

此處究其意識形態背景，比較是傾向台灣朝野政治路線訴求中的全面競逐，旨在體現政治反對運動集團重建台灣國族意識與本土歷史意識的努力方向，也在取得反對運動的正當性及社會動力<sup>28</sup>。蘭陽博物館望向鄉土，啟動重塑宜蘭人集體記憶及定義「宜蘭

<sup>22</sup> 張正霖：〈博物館、公共性與國族建構：以十九世紀之倫敦國家畫廊為分析對象〉，收於王嵩山主編：《博物館、知識建構與現代性》，臺中：國立自然科學博。2005。頁343-366。

<sup>23</sup> 杜正勝：〈從國家主義到世界主義—國立故宮博物院的新思維〉，收於台北故宮博物院「國際博物館館長高峰會議」手冊，台北：故宮，2004。

<sup>24</sup> 同前註。

<sup>25</sup> 蕭新煌：《台灣社會文化典範的轉移》，台北，立緒。2002。

<sup>26</sup> 參據宜蘭縣政府《蘭陽博物館大事紀》。

<sup>27</sup> 委員包括公部門代表：教育局長莊和雄、主任督學文超順、文化局長林德福、約聘人員許美智；博物館界：呂理政、江韶瑩；地方教育界：陳進傳、周家安、邱水金等。

<sup>28</sup> 1990年4月及8月游錫堃初任縣長年，即積極偕同黨外執政七縣市假中研院，舉辦本土語言音標研討會及本土語言教育問題研討會，係屬台灣民主進步黨的聯合集體行為。參考註14，頁372-374。



精神」的政治社會化初步工程，源於對中央集體主義及大中華主義的政治抵抗，其目標也在於實現「黨外」時期以來本土政團特定的意識形態。

## 肆、博物館意識形態在政治論述與社會動員中的意義實踐

在「意識形態」指導下，博物館開展論述語彙及圖像修辭轉化為「政治論述與社會意識動員」文本，是博物館傳播影響力與解構並重建社會趨力的主要過程。論述 (discourse)，係指某人在某時期和某背景之下，針對某件事向某個人或某群人，說出的話或寫出的文字。論述要素除言說者、受話者、文本外，時空情境脈絡與表達策略、風格與修辭尤為關鍵。<sup>29</sup>

不同的博物館皆有特定立館論述，整合運用前述傳播要素，公開示範或暗示動員社會集體心理動力，造就一定的群體歸屬想像、社群心理動員方式，由階層組織形成非正式意義網絡，開展國家或權力主體與社會互動的一般性文化權力運作架構，形塑某種具預期輪廓的「社會典制」或某種「權力」維繫形勢。安德森 (Benedict Anderson) 在《想像的共同體》(Imagined Community)也指出博物館和集體記憶的關係非常緊密，是書寫歷史、建構國家論述的重要機構<sup>30</sup>。形成社群文化領導權力爭奪的空間，代表了一種權力和權威的社會實現規制。

### 一、殖民化「台灣總督府博物館」—以「現代」「科學」語彙，合理化帝國框架

日本帝國殖民以暴力壓制，壟斷了台灣文化領導權，政治論述與社會意識動員皆圍繞於帝國框架。台灣總督府博物館主要目的在宣示對台灣統治主權與治理殖民地功績，更重要的是以文化技術作為傳播殖民母國認同，掌控所謂「台灣真相」的歷史再現及文明與知識的詮釋權<sup>31</sup>。博物館係為殖民帝國政治服務的文化政治場域，是有別於武力滅絕的武裝鬥爭，殖民機制內斂於軟性軟調的科學及知識視野等理性形貌，系統性向台灣社會標識「現代/傳統」、「科學/迷信」、「進步/落後」、「光榮/不堪」等二元對立的另類霸權言說。日本殖民者在台灣博物館所營造社會意義氛圍，如 Bourdieu 評論結構主義時所說：結構主義理論在知識的和社會的層面十分有效 (puissante)。社會的意義即是，結構主義理論……給予知識一種正式的將文本予以超越時空 (intemporels) 的方式拆解，形成一種科學性的氛圍 (une aura de scientificité) (Bourdieu, 1994: 63)<sup>32</sup>。用以展示暴力殖民者，已然具足西方「近代化」社會知識權威、科學運用等進步性，對殖民地台灣以蠻野「非社會化的臺灣人」的論述，解構台灣主體性，形塑皇民化奴性之社會心理叢結，以進步主義邏輯建立達爾文式優勝劣敗族群階層關係，合理化殖民主義，建構臺灣人為「天皇海外子民」的替代主體性，軟性主導「被殖民者」認同日本為主體，支援其霸權侵略戰爭動員的論述修辭。傳播擴散殖民主義文化二元分類系統，深入臺灣人日常生活網絡說服台灣菁英及知識階層，形成臺灣人除非接受日本文明的同化，否則便被分類為

<sup>29</sup> 參考高宣揚：《後現代論》，台北，五南，1999。

<sup>30</sup> 安德森 (Benedict Anderson) 著，吳叡人譯：《想像的共同體 (Imagined Community)》，台北：時報，2010。

<sup>31</sup> 蕭宗煌：《從日治時期臺灣總督府博物館的殖民現代性--論臺灣博物館系統的建構願景》，台北藝術大學藝術行政與管理研究所碩士論文，2007 年。

<sup>32</sup> 高宣揚：《當代社會學理論》，台北：五南，1998。

非文明存在的霸權文化語境。

日本在國力及進步文明的持續展示中，鬆動了台灣殖民地知識分子的認同位置與對殖民主義迎拒的親疏關係，殖民問題重新聚焦在權力支配<sup>33</sup>。台灣總督府博物館在此非常時空中建制成熟，作為「統治者意義系統」建構、複製、文化生產機制中之關鍵知識庫，擔當了台灣社會及文化意義詮釋、實踐介面，對台灣原住民族群、人種、文化社會及自然動物、植物、地質等，展開對「他者」奇觀式的蒐藏、策展、研究、對話。在知識發展和社會進程上，以傳統/現代、進步/落後、工業社會/農業社會等文化論述與社會意識動員，迫使臺灣知識領袖面對堅守臺灣人立場、又需顧慮對立皇民言論可能觸發的生存危機；台灣知識菁英群難以競逐台灣話語權，也因而陷入趨避衝突的深層困境！

## 二、去殖民化「台北故宮博物院」—以追飾道統，發明「想像共同體」論述

緣序日本殖民霸權之後的台北故宮，在政治論述與社會意識動員上，則以去殖民化之國族道統主義為核心。故宮承襲自宋、元、明、清四朝宮廷收藏，在文化政治場域中，緊接日治階段援引強勢文明的背景下，以去殖民化為國民政府預設之首要文化程式，台北故宮「歷史性任務」的定位係以中華中心「天下主義觀點」的漢文化傳統知識權力體系思維，內建為文化領導權的意義基調與基因。

在古典「中華帝國」的自我視野中，形塑「天朝上國」認知網絡、「綱常禮教」話語，構成內外有別、上下有序的「臣屬」關係，是中華倫理體系的再現與回歸。目標在退去日本大和主義殖民異化的文化位置，回歸中土民族立場，演替前此屈從殖民主的認同經驗，經由喚回「被遺忘」的中華文化視覺記憶，動員社會主體意識迎向「祖國」回歸。同時驅動「日本殖民博物館的接收轉型」和「中國博物館的移入再生」兩條博物館的既轉化又建制的去殖民化軌跡，闡明國族邊界與內涵，形成內部的國族階序與外部的國際認同，從而在民眾的精神層面深烙國族圖像的集體想像過程<sup>34</sup>。

國家認同包括「族群認同」、「文化認同」與「政治制度認同」等三個層面（江宜樺，1997: 5）。戰後遷台，以民族、國家主義為主要思想支柱的國民政府在台北故宮博物院初建時期，民族、國家主義性格隨著敗退遷徙流離而增強。民族、國家主義幽靈徘徊不散，當政權名稱和實質不符時，一是修改名稱以符合實質，一是堅持名稱強化它的合法性。撤退到臺灣的國民政府顯然採取後者。離開中國中原土地的中華民國，不但宣稱是中國正統的政府，並且為中國正統文化所寄託，國立故宮博物院乃擔起代表正統中國的文化任務，作為文化民族主義者的典範<sup>35</sup>。

文化認同在國家認同及想像共同體的建構上，具有重要的影響位置。國家對於「我們」或者「共同體」的建構，不一定透過國家博物館表現，但博物館有別於其他工具，做為政府機關(institution)、掌控與建構所謂的「國家文化資產」，將文化資源操作成國家文化，同時具有文化載體與再現功能，再加以公眾教育之正當性與傳輸推廣，在國家認同的塑造上，具有極大的傳輸與操縱力。台北故宮博物院透過展示櫥窗，以彰顯「國家文化」與「培養」國家認同，作為國家博物館(national museum)，其實仍是殖民、帝國

<sup>33</sup> 游勝冠：《殖民主義與文化抗爭：日據時期臺灣解殖文學》，台北：群學，2012。

<sup>34</sup> 李威宜：〈去殖民與冷戰初期臺灣博物館建置的國族想像（1945-1971）〉，收於王嵩山主編：《博物館、知識建構與現代性》，臺中：國立自然科學博。2005。頁 367-390。

<sup>35</sup> 杜正勝：〈從國家主義到世界主義—國立故宮博物院的新思維〉，收於台北故宮博物院「國際博物館館長高峰會議」手冊，台北：故宮，2004。

主義脈絡下的產物，有別於新興獨立國家致力於建立國家博物館建構新國家認同的方式<sup>36</sup>。民族或國家是透過教育和政治宣傳的結果，歷史學家霍布斯邦(Eric J. Hobsbawm)論證歷史上只有民族主義，沒有民族，後者是由前者之流傳才產生的<sup>37</sup>。以米格諾羅(Walter Mignolo)的論證檢視台灣戰後，國民政府一味以宮藏「優秀中國文明」餵養台灣一時真空之知識與認同空間，亦類似某種另類「蘊涵著殖民性的現代性說辭」。

### 三、地方化「蘭陽博物館」—以在地意識，「政治指導」文化身分編碼

蘭陽博物館的政治論述與社會動員，初期表現於游錫堃「為政治而文化」<sup>38</sup>的主導介入<sup>39</sup>，進而以委員會對應外來規畫者。在規畫者張譽騰及審查者呂理政<sup>40</sup>主導之下，援用英國科學博物館長寇森(Neil Cosson)：「…只要下了倫敦 Heathrow 機場，你就進入博物館了！」<sup>41</sup>及生態博物館流派的概念，視宜蘭全縣為一座「生態博物館」。宣告以博物館的概念綜合思考宜蘭地域自然與文化資產的保存、維護、展示教育與觀光功能，希望將其自然與文化資產統合在現代的環境中，整體的呈現出來。形成博物館網路維繫社區文化社群，集體塑造地方歷史記憶，體現多元價值<sup>42</sup>。

但究諸生態博物館主張的三大特性，則分別為機構極簡化、財源地方化、空間離散化。主張社區、區域都是衛星型博物館，財源藉社區籌措自主，居民主動參與，增強社區認同，減少政府僵化與彈性不足，應是離心式、去中心化式的後現代概念博物館形式<sup>43</sup>。惟宜蘭從爭取上級補助，到定位「生態博物館」的論述方向，都從文化政治上層者相對封閉行使文化領導權的向下賦與，和生態博物館概念不符。形成打造宜蘭縣成為「生態博物館」的概念，是受政府委託的「地方他者」，也就是規劃者和計畫主持人張譽騰、呂理政等人所引薦的構想。縣政府也配合此概念，以公資源主導育成了蘭陽博物館家族協會。社區與公民參與的理想，在此也僅是知識菁英創館論述中的理想了。

宜蘭作為一個地方，於 1990 年代起地方政團以「文化立縣」口號為治理政略，逐步彙成在地文化治理論述。從後驗的台灣社會銘印檢視出發，宜蘭已相當程度的在台灣社會中，符號化了地方社會的自覺性、進步性及文化象徵性，啟動了台灣文化地方化的濫觴。自二次戰後，西方對文化統治思維的探討，確實出現了若干思維上的變化，從葛蘭西的「文化霸權論」(Gramsci 1971)、阿圖塞的「意識型態國家機器論」(Althusser 1971)、傅柯的「統理性」(governmentality)，都展現出西方對民族國家機器由上而下遂行威權式文化統治的批判。新葛蘭西學派仍然關切當代國家或官方文化機構由上而下的藝術文化介入，或將文化作為中介統治與被統治階層之間的社會關係所產生的當代文化霸權形式<sup>44</sup>。九〇年代台灣，持大中國國族主義的國民黨政府，仍中心化的壟斷台灣

<sup>36</sup> 盧梅芬：〈從殖民同化到多元尊重的新國族論述探討國家級博物館、國家敘述與原住民的關係〉，收於《博物館學季刊》，台中：國立自然科學博物館。2012年7月。頁111-131。

<sup>37</sup> Eric J. Hobsbawm 原著，李金梅譯：《民族與民族主義(Nations and Nationalism since)》，臺北，麥田出版，1997。

<sup>38</sup> 參閱陳賡堯：《文化.宜蘭.游錫堃》，台北：遠流。1998。

<sup>39</sup> 游自任為籌建委員會召集人，實質主導建館決策。

<sup>40</sup> 在進入軟硬體細部分類設計時，呂理政轉而為分項規劃領域的主持人。

<sup>41</sup> 參據宜蘭縣政府 1983 年「蘭陽博物館整體規劃報告書」頁 2-1。摘自 Hewison：1987。

<sup>42</sup> 參據《蘭陽博物館軟硬體規劃與設計計劃書—展示設計細部規劃及設計》定稿版。

<sup>43</sup> 張譽騰，《生態博物館——一個文化運動的興起》，五觀，2004 年。

<sup>44</sup> 劉俊裕：〈全球在地文化：都市文化治理與文化策略的形構〉，收於《藝文節慶、賽事活動與都市文化形象》，台北：台藝大。2013。

文化領導權，主體的詮釋論述遠離民間生活世界，國家至上、民族至上的大中國圖騰式集體主義，內地化台灣的文化政治策略，邊陲化了土地感情、及在地生活世界。宜蘭持續定向性的拋出在地化文化政治方案，蘭陽博物館做為在地施政宣告，也同時是向整體台灣社會傳播本土化的主張，在當時政治形勢緊繃的結構意義上，更是大形勢的以地方草根鄉土方案逕自挑戰國民黨政府統治基礎的解構衝撞，是一種溫和緩進的地方抵抗主義，進一步以政治行動同中央政府爭奪地方文化實質領導權的爭議運動。在政府型制及層間互動上，更是一種促使國家去中心化及作為地方的宜蘭自我賦權增能(empowerment)，同時也是實現地方政治菁英指導並主導地方身分編碼的過程。

宜蘭作為地方社會，向中央爭議文化領導權及開展台灣社會意義的論述，正是對當時中央壟斷文化領導權及一元化社會意義的一種反動，同時可理解為對中央化的抵抗與地方化的實踐。旨在體現政治反對運動集團重建台灣國族意識與本土歷史意識的努力，也是政治反對運動者為取得反對運動正當性及社會動力<sup>45</sup>，所定義「宜蘭精神」進行地方身分編碼的政治社會化工程，其源頭在於政治抵抗，其目標也在於實現特定的意識形態。

## 伍、博物館意識形態在建築符碼與造型政治中的意義實踐

博物館承載著無數知識文化與抽象文明，作為異質空間<sup>46</sup>豐富想像生產與內容再生產的博物館建築不只是實體的物質而已，博物館建築範式是一種特例的空間地標，也是時代意識形態與美學表現風格並存的特殊功能藝術，博物館建築的實體在空間中雖做為一種物理性的存在，但尚豐富涵詠著精神層面、政治意志、意義隱喻或形而上的思考。若視博物館建築為一種「物質實踐」(material practice)的生產過程，或有關建築生產相關之資材、工法、地理天候的「建築生產模式」(architectural mode of production)<sup>47</sup>，則「建築論述」(architectural discourse)更能精準本真傳達博物館構築意志的精隨，優位詮釋博物館的時代意義。

博物館建築造型，是有關於文化信仰及物質化過程的一種更寬廣的意義表達系統，與政治、經濟、文化、工藝及社會結構廣泛關連。博物館建築從無到有的醞釀、規畫設計等生產過程，更具時代主題性，作為時代建築文本，也包括了社會文本與文化文本，可看成一個系統性的連續過程。規畫者總在一個特定的歷史社會語境中操作建築，是一種通過當時文化政治意義場域以契合社會和制度動因進行的一種價值爭議的判斷與抉擇過程，是特定的權力關係、意識規範，標示著相異的價值、美學形式體系，迴繞著一個不可逃避的意識性架構。博物館建築因此作為文本藉以揭示影響之文化政治生態系統，也預示了文化治理的內在思想。

### 一、殖民化「台灣總督府博物館」—帝國堂皇建築文明的現代性寫真

<sup>45</sup> 1990年4月及8月游錫堃初任縣長年，即積極偕同黨外執政七縣市假中研院，舉辦本土語言音標研討會及本土語言教育問題研討會，係屬在野黨的聯合集體行為。參考註14，頁372-374。

<sup>46</sup> 傅柯(Michel Foucault)著《Out of space》，提到異質空間(Heterotopia)具有兩極性的外在功能，一是創造幻想的空間，使得我們居住真實的空間相較之下更顯得不真實；另是創造另個真實且又完美的空間，剛好與現實世界雜亂無章的空間相對。

<sup>47</sup> 「物質實踐」(material practice)、「建築生產模式」(architectural mode of production)、「建築論述」(architectural discourse)各概念，參考夏鑄九著：《理論建築》，台北：台灣社會研究叢。1992。

臺灣博物館建築主體，係當時日本紀念臺灣總督兒玉源太郎與民政長官後藤新平，設計建造代表殖民成績的紀念館。1913 年，強制拆除臺北新公園中代表台灣民間信仰文化的清代舊天后宮廟宇後動工，1915 年落成遷入正式開館。「現代性」，是一種解放力量，藉由工業化、合理化、民主化等力量，將人民從傳統社會的束縛中解脫；而台灣社會現代性進程則是在強迫現代性的作用下展開。台灣總督府博物館建築便是這強迫現代性寫真，仿西洋古典式建築，是一座揉合了多種古典西洋建築元素的建築體，也揉合了殖民者「哈歐」<sup>48</sup>並自轉為次殖民帝國主義的迷思。

帝國殖民時代，日本政府致力於明治維新的西化政策，一方面學習西方的政治文化精神，一方面拿台灣當實驗地，建造出文藝復興式的總督府、仿新古典主義的台灣總督府博物館等建物，但這只是一種時髦的美學追求，以及帝國強盛姿態的展示，和深刻的批判精神或「解放」無關<sup>49</sup>。殖民者日本，為展示文明進步、正統中心宣示等目的，尤其博物館的西式建築更代表它延襲西方各國霸權殖民策略。當時總督府委由日籍建築師野村一郎與荒木榮一設計，風格為後期文藝復興時期的古希臘多立克式樣式，揉合了多種古典西洋建築元素的建築體，外部造型採希臘復古樣式，入口正面為希臘神廟式的建築式樣，拾級而上的階梯、巨大的多立克柱式和飾有華麗花葉紋飾的山牆為主要的特徵，搭配頂端的羅馬圓頂，塑造出莊嚴神聖的權威意象<sup>50</sup>，反映了日本殖民政府彰顯與西方帝國齊驅的美學思潮與進步建築工藝，建築語彙在空間政治中持續陳述殖民主的帝國框架及優越。

## 二、去殖民化「台北故宮博物院」－中國宮廷圖騰的正統擬像移植

台北故宮博物院，於 1965 年完成，採中國宮殿式建築，用為中華民國政府強化政權合法性。國民黨政府遷台後公共建築，大多呈現宮殿式形制，從孔廟、忠烈祠、銀行、圓山飯店、陽明山中山樓、台北故宮博物院，迄中正紀念堂，莫不如此<sup>51</sup>。台北故宮按北方宮殿風格，採四層樓宇，底層外展方闊，視覺對稱，頂設五座飛簷樓閣，外觀特意營造王朝般雄偉，作為中華文化道統象徵性表徵。接合了中華文化的歷史記憶，轉譯了傳統中國帝國文化符碼。藉由國族記憶圖騰喚起後殖民文化論述，建構中國歷史式的集體記憶與認同感，作為正統中國意義實踐的操作場域。

作為一個承載中國國族記憶的容器，皇朝文化符碼意象化其意識型態<sup>52</sup>於視覺治理及空間政治中，其意涵除宣示中國在台灣後殖民階段重執文化領導權外，兼及國共內戰鬥爭延長賽局中競爭「正統中國」代表性。相較於中國共產黨發動文化大革命，台北故宮再現了傳統中國基因，作為台灣爭執代表中國道統的正當性。

## 三、地方化「蘭陽博物館」－地景象徵化的自我凝視

蘭陽博物館建築造型意象，來自館址周遭自然地景的仿真映照。外部視覺成單面山

<sup>48</sup> 此處為筆者以通俗話語形容當時日本力行明治維新歐化運動之謂。

<sup>49</sup> 郭肇立〈從「現代性」解讀台灣建築〉，收於金光裕：《台灣建築之美》。台北：行政院文建會。2004。

<sup>50</sup> 參考台灣博物館簡介手冊。

<sup>51</sup> 郭肇立〈從「現代性」解讀台灣建築〉，收於金光裕：《台灣建築之美》。台北：行政院文建會。2004。

<sup>52</sup> 此處以台灣擺盪於國族認同混淆界接空間，國族記憶以容器罐裝似的系統安裝。

幾何造型，係設計者反映周邊地景風物用以「表現地方」的會心造型。有別於台灣總督府博物館及台北故宮博物院的帝王典範，蘭陽博物館造型反映了社會典範從向上仰望轉移為對地方凝視，也是視覺政治解放後捕捉在地情感的具像化表現。

造型元素轉化自東北角北關海岸一帶常見的單面山礁岩地理，特徵為一翼陡峭東迎太平洋，西翼緩斜背依雪山山脈立礁，是區域地理特質所造化岩岸地景。屋頂與地面夾 20 度角，尖端牆面與地面成 70 度<sup>53</sup>，係姚仁喜承續游錫堃籌建企畫中「表現地方」意識形態的會心造型。超越了張譽騰等規劃團隊與縣府籌建委員「以漳、泉閩南建築形式為博物館設計主調」的先期共識<sup>54</sup>。在地生成、象徵符碼化為地方主體性，其外在建築於地理空間中的實踐，即為一深具識別度的視覺展示與地域書寫，在空間政治中主導空間定義的權力表現為：一個地方發現自己的過程，證成地方身分的典範，更是地方政團以地方意識主掌在地文化領導權的文化轉向。

## 陸、博物館意識形態在視覺治理與文化再生產中的意義實踐

博物館中物件、標本、影像等作為個別視覺標的，或作為總體整合的策展主題、分類、定義說明，甚至展示動線、位置、氛圍等作為或不作為因素，始終扮演著展示客體之文化詮釋與意義溝通的媒介和影響因子。意義、再現與詮釋權力，工具本質的再製與投入觀者視界，其複雜性及主導視覺詮釋背後的權力關係，正是筆者於本研究中所關心的核心課題，尤其台灣一世紀來的政治境遇流變，所形成之泛政治性影響，遠遠超越一般「正常國家」中對博物館有關的視覺意義系統的理解。

若以人類學方法論中「主位 (emic)」和「客位 (etic)」的概念來檢視這些端點，博物館實踐是記錄視覺意象的觀看過程，並非在觀看的主位和客位間畫上界線，而是一種主位和客位、觀看交融的產物。<sup>55</sup>台灣總督府博物館、台北故宮博物院及蘭陽博物館，作為各時空座標下社會意義與文化詮釋的視窗，藉由博物館內跨時空觀看模式呈現著某種特定向度的視覺本質與再現意涵，系統化的在不同時期、針對不同客群輸送著再現和詮釋的因子。影像/符號、寫實再現/想像複製、知識/意識形態、文字敘事/視覺意義等可能相對意義的產生、意義流動與意義再脈絡化，鋪陳著觀者的理解架構、美學習性與集體記憶和情感。博物館的視覺治理在不同的再現機制下，會複製甚或取代真實而產生更深一層次的意義再生產的文化循環。經由特定場域對文化內容以選擇性視覺操作，主體與客體不但可以互動共感，且可超越時空互相定義。本研究中設定之三個公立博物館自然也具備這般的文化社會化機能<sup>56</sup>。

博物館媒材和民族誌文本產出的過程，總是必須經過人為的篩選、蒐藏、解釋和展出。一旦進入了意義層次的實踐，圖像就成為一個具有複雜秩序的再現體系，也是一個不停變動的符號系統。對 Bourdieu 而言，博物館是散播菁英階級品味的文化機構，透過展場凝結的時空膠囊中，區隔「通俗／高尚」階級，達致社會分化的果效。

<sup>53</sup> 姚仁喜：《蘭陽博物館硬體規劃細部設計書》，宜蘭：蘭陽博物館，1989。

<sup>54</sup> 參據宜蘭縣政府「博物館籌建規劃委員會」1984年10月26日「蘭陽博物館整體規劃案期中簡報會議記錄」中游錫堃之會議裁示。

<sup>55</sup> 楊翎：〈影像的博物館人類學視角與理論意涵〉，收於《文資學報》第六期，台北，2011，頁 29-59。

<sup>56</sup> 廖新田：《從深層到表面：現代主義與後現代主義視覺模式研究》。國立臺灣大學社會學研究所博士論文，2006。陳光興：〈真實、再現、擬仿：布希亞的後現代媒體社會學〉收於《當代雜誌》65期，臺北，1991。頁 18-29。及 Marcuse, 1988; Lechte, 2000: 337-338。

<sup>57</sup>博物館透過象徵力量，透過文化再生產過程，使社會意義不斷的再現以及不斷的分配，具備了異質空間的特質，博物館臨時秩序的共時狀態，是各種時間序列交匯於此，隨著時間的啟動，乘載於時間軸上的元素或事件，會各自展開其機制運作，並發揮作用，所以異質空間是完成社會實踐的實質空間。<sup>58</sup>

## 一、殖民化「台灣總督府博物館」－帝國進步性展演與殖民現代性

19 世紀博物館大舉擴散的現象，與視覺藝術作為文明教化媒介的新任務有直接關聯。甘立尼表示：「進入博物館不是像走進一棟建築物，看看作品那麼單純，這是社會行為儀式化的系統」。<sup>59</sup>1970 年代和 1980 年代西方學界有關文化政治的批判性討論，經常援用義大利馬克思主義者葛蘭西（A. Gramsci）的「霸權」概念，他指出統治階級通常不會直接運用暴力來維持統治地位，統治階級必須想辦法贏取人民的同意，來擁有凌駕於從屬階級的支配地位，這種讓統治階級擁有權威、享有道德領導權，乃至於代替「全民」來擘畫遠景之歷史計畫的過程或機制，就是所謂的霸權。換言之，統治階級及其掌握機構，經常利用意識形態做為遂行社會控制以延續統治的手段。透過教育、宣傳或其他建構霸權的機制，確立其主導的認識世界的方式，把既有的社會秩序予以自然化，變成理所當然，從而排除了以其他方式來組織社會生活的可能性。<sup>60</sup>殖民時期的台灣博物館及其後遷館來台的台北故宮博物院，在策展策略指導及文化領導權的實現構想，都可以視為此文化霸權脈絡下的文化政治景觀。

殖民時期台灣博物館的視覺治理與文化再生產制度，建立在台灣社會日本殖民初期一系列殖民作為，包括成立了「臨時舊慣調查掛」、「蕃情研究會」、「臺灣總督府民政部物產陳列館」（總督府博物館的前身）、「故兒玉總督，後藤前民政長官紀念建築物委員會」、「臺灣博物學會」，及至伊能嘉矩完成《臺灣蕃政志》等一系列文化殖民準備。當時由彩票局局長轉任殖產局局長的宮尾舜治說到：「是一所自然科學的博物館，將所有關於臺灣的動植物、礦物全蒐集起來並好好利用它們達到博物館的目的。其次才是把昔日消失的歷史文物陳列出來，使人一目了然。」臺博館 1908 年開館時的陳列品主要分為地質礦物、植物、動物、人類器用、歷史及教育資料、農業材料、林業資料、水產物、鑛業資料、工藝品、貿易類等，加上其他共十二類。這些項目大致分屬於三個範疇：自然史、工藝產業和歷史文物。

宮尾舜治當時以帝國殖民官身分，統理殖產局博物館，其所再生產的政治形式意義，是對世界、對亞洲及對日本國內政治昂揚宣告：大和帝國刻以睥睨之姿，鳥瞰屬地「奇觀」，也以次帝國身分躋身全球強權同儕之林；外以坐穩地緣霸強亮相，內則餵養日本社會動員資糧，意圖鞏固大東亞主義外侵戰略。其對殖民地所再生產的政治形式意義，則在召喚屬民社會對帝國集體仰望，形塑身分二元對立間「我尊你卑！」的具體化認知，甚而深化達「祂尊我悲！」，激釀屬民社會自慚形穢的社會心理機轉，形塑「可悲台灣需被救贖」的奴性叢結，此般社會集體的心理結構及徵狀，仿如 Hubbard 及 McMains & Mullins 等心理學家，就被綁架者對綁架者反向認同甚至支持的「斯德哥爾

<sup>57</sup> 同註 56。

<sup>58</sup> 王志弘編：〈論異類空間〉，收於《空間-社會理論選讀-上冊》，未發行，2000。

<sup>59</sup> Toby Miller/George Yudice 著，蔣淑真、馮建三譯：《文化政策》(Cultural Policy)，台北：巨流。2006，頁 237-238。

<sup>60</sup> 同前註及 Chris Barker，羅世宏譯，《文化研究理論與實踐》，五南：台北，2004 年。

摩症候群（Stockholm syndrome）」<sup>61</sup>的異常現象一般。

## 二、去殖民化「台北故宮博物院」—中華文明與歷史記憶接合及轉譯

單一民族國家的特點為國家中的優勢團體透過具有排他性的同化政策，建構一種由單一民族或共同文化背景組成的想像的共同體，以培養國民有一種「同體一致」的感覺<sup>62</sup>，國族主義作為一套意識型態，藉由台北故宮展現中華文化為終極價值與關懷，以官方國家級博物館陳述「國家文化」再生產中國歷史記憶，進而在視覺治理及空間政治中改變台灣社會的集體認同。

殖民時代以大日本主義為中心之「台灣總督府博物館」，於戰後國民政府去殖民化的考慮下定位為省級博物館，取而代之的國家級台北故宮博物院及國立歷史博物館，以截運之中國皇朝珍稀收藏接合道統系譜一脈之歷史記憶，轉譯為國族共同體文化符碼的再生產機制。

## 三、地方化「蘭陽博物館」—文化、生態櫥窗與地方身分識別

蘭陽博物館與殖民期傾向自然科學的台灣博物館，或以中國藝術文化為主的台北故宮博物院，在視覺及文化再生產方面所不同的是，在於展示宜蘭地文自然、人文，旨在彰顯地方性並有效促進觀光經濟。但在文化政治初始場域形成決策後，即開始將開館之軟硬體及展示策略等實務，轉委託以倡議生態博物館概念的張譽騰為主規劃人<sup>63</sup>。生態博物館的策館概念，緣承於1980年代「新博物館學」(New Museology)的潮流所提倡的新時代博物館新文化運動。生態博物館的基本概念如Hugues de Varine所言，是「以土地取代博物館建築，以文化資產取代典藏品，以人民取代參觀者。」<sup>64</sup>張譽騰的概念發表於其《生態博物館——一個文化運動的興起》<sup>65</sup>的著作中，生態博物館的文化生產策略目標是「地域集體記憶」的再現，其視覺治理構想在於強調在地居民的公共參與，以當地社會公共議題的關注呈現為主；執行方式在重視社會環境的保育，以及人和自然的互動。

歸納蘭陽博物館常設展之展示架構及內容也具體聚焦為：「族群文化及拓墾」主題，以呈現多元文化及族群文史探原；「宜蘭遺址」主題，則以宜蘭縣文化中心多年考古出土豐富的大竹圍遺址為重心，兼及噶瑪蘭族群和蘭陽史前文化；「水的故事」主題，則重在宜蘭的水文地理及水、河資源及其所影響之生態；「綠色寶藏」主題，關心蘭陽平原多樣化生態、物種，尤以太平山為主的森林資源、林業文化的仿境體驗觀察等；「蘭陽大地」主題，在多層次呈現宜蘭地體、地質、地形氣候與海洋的特質與互動關係。各主題並隨展場內部高程，由低層之海洋、地底，往展館中層之蘭陽平原，再進而高層太平山之序列展開，臨境般的視覺搬演，使觀者似進又出的圍繞繁富宜蘭情境。一系列文本的展示和地域書寫，豐饒了宜蘭作為地方的主體性、完整性及趣味性；也如期實現了

<sup>61</sup> 1973年瑞典斯德哥爾摩搶劫案，受挾持職員對綁架者顯露憐憫情感的心理狀態研究。研究者發現這種症候群的例子見諸於各種不同的經驗中，從集中營的戰犯與戰俘受害者，都可能發生斯德哥爾摩症候群。

<sup>62</sup> 盧梅芬：〈從殖民同化到多元尊重的新國族論述探討國家級博物館、國家敘述與原住民的關係〉，收於《博物館學季刊》，台中：國立自然科學博物館，2012年7月。頁113。

<sup>63</sup> 初始締約委託時之計畫主持人為當時國立自然科學博物館長周延鑫，旋易為張譽騰。

<sup>64</sup> 張婉真：《論博物館學》，典藏藝術家庭，2005年。

<sup>65</sup> 張譽騰：《生態博物館——一個文化運動的興起》，五觀，2004年。



預設之宜蘭文化立縣傳統及轉化為在地光榮意識的泛發地。

蘭陽博物館在張譽騰所想定之營運方針，在於分散式的收藏，在規劃中提及「未來的蘭陽博物館並不嘗試扮演「中央型」收藏庫的角色」，以大地是一座博物館的理念「現地收藏」。原理念是社群參與，一種離心、去中心化、反對普遍共通規則與價值，是後現代主義思潮的效應。惟現行運作模式，與社區化之地方類博物館網絡之連結仍處於「官方」對「非官方」非對等狀態，建制、營運、策展決策等仍停留於「地方文化行政機關之下屬單位」形態，與社群參與地方公共治理之願景高度叛離<sup>66</sup>。蘭陽博物館經歷了創設倡議→設計規劃→建館建制→試營運策展→正式營運迄今，在在顯示出仍羈留於傳統公設博物館高度中心化、科層化的管理框架，有關公共治理的空間正待市民社會介入關注、積極辯證！

就宜蘭 30 年來實踐於各領域的文化政策觀察，不管與歷史過往再怎麼相關，傳統的「創發」其特殊性就在於：這樣的傳統與過往歷史的關聯性是「人工」接合的。簡言之，被創造的傳統是對新時局的反應，卻以與舊情境相關的形式出現；係經當代政治人物或部分精英以公眾為名，以使命自命，基於現下政治、經濟或感情認同之需要所重建點選放大的「傳統」。蘭陽博物館以類似的性質及社會氛圍，不斷重複建立自己的過去；一邊是需要不斷被招呼回應的現代世界中經常性的變動與重構，另一邊是希望在社會生活中維持現狀的企圖<sup>67</sup>。這兩方面的對立，在博物館主政者即宜蘭傳統「創發」者不斷視當下需要，再以「人工」予以接合、拆組、延伸詮釋，甚至複製再生產；進入宜蘭地方社會符號的重建與再現的互動驗證過程。宜蘭有效形塑了地方共感的發展規範，蘭陽博物館的基因圖譜一如內在軟體程式的指令邏輯一般，在發展論述與治理實務中凝煉而為既是規範也同時是驅動力的地方重建策略。

## 柒、結論：以公共治理為終極視域

在後現代解殖民性或稱去殖民性（De-Coloniality）的辯證中，多元性、全球化與後殖民世界，所關心提問的是：誰的知識？知識類型為何？知識如何構成？等問題。<sup>68</sup> 90 年代以來台灣蜂擁的地方博物館，由於與地方認同、社區總體營造、族群運動或新國族意識打造等政治力量聯結，而產生地方想像與國族想像混雜建構的現象，使得臺灣博物館、台北故宮博物院、蘭陽博物館，成為不同意義實踐的角力戰場，殖民化、去殖民化、再殖民化、泛殖民化等論述與影響體系輪番上場。台灣總督府博物館、台北故宮博物院及蘭陽博物館皆為公設博物館，承載或滲透其間的價值灌輸行銷、意義聯結、集體無意識的意識形態，皆為意識形態的變身。其動力，均源起於滿足各該階段對台灣主體性的論述修辭。所營造的展示場域操作機制，及文化內容的再生產與定義，都表現為對當時文化政治語境的聚焦與回應。

從博物館觀者角度，本研究中台灣總督府博物館及台北故宮博物院、蘭陽博物館等

<sup>66</sup> 蘭陽博物館創建過程，以非正式任務編組轄屬於宜蘭縣政府文化局；立館營運前雖以縣府二級單位正式創制，惟除短暫由呂理政以專家身分專任館長外，皆文化局長兼任館長，全權實質管理；按「宜蘭縣立蘭陽博物館組織規程」第二條：「本館置館長，綜理館務，並指揮監督所屬員工。」，組織性質屬首長制公務機關，首長享有獨任之指揮管理權。

<sup>67</sup> 霍布斯邦(Eric Hobsbawm)等著，陳思仁等譯：〈創造傳統〉，收錄於其所編《被發明的傳統》(The Invention of Tradition)之導論，台北，貓頭鷹，2002。頁 11-25。

<sup>68</sup> 林文玲：〈視覺性與人類學知識的條件〉，收於《國立臺灣大學考古人類學刊》59 期，2002。頁 4-39。

皆屬政府部門主導，建制、論述及營運治理皆主宰於科層化之政府，創建博物館動力也都源起於先設的文化政治目標，預先設定了特定政治意識、預期對輸出文化影響的受理客群，展現或實現特定的意義與意志。從嚴謹的個體理性及意志自主出發，都是政治權力者過度擴張運用介入於統治受眾之自由心靈及價值、意識、態度之自然養成過程；都是一種意識形態，重建公立博物館建制型態，推進開放性、多元性之公共治理及社會意義實踐模式，毋寧是解泛意識形態的可能處方！

## 參考文獻

- [1] 小熊英二著，黃阿有等譯(2011)。日本人的國境界。國立嘉義大學台灣文化研究中心出版。
- [2] 王志弘編 (2000)。論異類空間，空間-社會理論選讀-上冊。未發行。
- [3] 李威宜 (2005)。去殖民與冷戰初期臺灣博物館建置的國族想像(1945-1971)，收於王嵩山主編，博物館、知識建構與現代性。臺中：國立自然科學博。367-390。
- [4] 李威宜 (2007)。博物館與文獻會的想像政治：臺灣戰後文化空間與歷史時間的形成 (1945-1978)，2007年旅法臺灣學人人文與社會科學研討會手冊。台北。
- [5] 杜正勝 (2004)。從國家主義到世界主義—國立故宮博物院的新思維，台北故宮博物院「國際博物館館長高峰會議」手冊。台北：故宮博物院。
- [6] 呂紹理 (2005)。台灣展示：權力、空間與殖民統治的形象表達。台北：麥田出版。
- [7] 吉見俊哉著，蘇碩彬等譯(2010)。博覽會的政治學。台北：群學出版。
- [8] 何衛華、謝海燕 (2012)。去殖民性與第三世界的共同知識立場。和諧的願景與去殖民化的世界想像-理論研究-理論文萃。北京：中國中央編譯局。
- [9] 林果顯 (2005)。中華文化復興運動推行委員會之研究(1966-1975)：統治正當性的建立與轉變。台北：稻香出版。
- [10] 林文玲 (2002)。視覺性與人類學知識的條件。國立臺灣大學考古人類學刊，59 期，4-39。
- [11] 林信華 (2009)。文化政策新論-建構台灣新社會二版。台北，揚智出版。
- [12] 林怡君 (2013)。書寫的斷裂：日本記憶在台灣的轉換。台灣學誌第七期。89-120。
- [13] 孟憲忠 (1993)。諾貝爾文學獎作家的人生之旅。台北：智慧大學。82-83。
- [14] 宜蘭縣政府 (1983)。蘭陽博物館整體規劃報告書。宜蘭：蘭陽博物館。2-1。
- [15] 宜蘭縣政府 (1989)。蘭陽博物館軟硬體規劃與設計計劃書—展示設計細部規劃及設計 (定稿版)。宜蘭：蘭陽博物館。
- [16] 宜蘭縣政府(2012)。蘭陽博物館大事紀。宜蘭：蘭陽博物館。
- [17] 姚仁喜 (1989)。蘭陽博物館硬體規劃細部設計書。宜蘭：蘭陽博物館。
- [18] 陳其南 (2003)。台灣現代意識的軌跡。新世紀智庫論壇第 22 期，台北。
- [19] 陳其南、王尊賢 (2009)。消失的博物館記憶：早期台灣的博物館歷史。國立台灣博物館。
- [20] 陳其南 (2010)。台博物語：台博館藏早期台灣殖民現代性記憶。台北：國立台灣博物館。(第四、五章)。
- [21] 高宣揚 (1998)。當代社會學理論。台北：五南出版。
- [22] 高宣揚 (1999)。後現代論。台北，五南出版。
- [23] 高宣揚 (2002)。布爾迪厄。台北：生智出版。。
- [24] 陳光興(1991)。真實、再現、擬仿：布希亞的後現代媒體社會學。當代雜誌 65 期，臺北。18-29。
- [25] 陳賡堯 (1998)。文化.宜蘭.游錫堃。台北：遠流出版。
- [26] 陳叔倬 (2012)。科學博物館、生物學知識與國族意識。博物館學季刊 26 期。台中：國立自然科學博物館。21-35。
- [27] 胡惠林 (2003)。文化政策學。上海，文藝出版。1-3。

- [28] 荊子馨著，鄭力軒譯(2006)。成為日本人：殖民地台灣與認同政治。台北：麥田出版。
- [29] 游勝冠(2012)。殖民主義與文化抗爭：日據時期臺灣解殖文學。台北：群學出版。
- [30] 郭肇立(2004)。從「現代性」解讀台灣建築，台灣建築之美。行政院文建會攝影專輯。
- [31] 張婉真(2005)。論博物館學。典藏藝術家庭。
- [32] 張譽騰(2004)。生態博物館——一個文化運動的興起。台北：五觀出版。
- [33] 張正霖(2005)。博物館、公共性與國族建構：以十九世紀之倫敦國家畫廊為分析對象。收於王嵩山主編：博物館、知識建構與現代性。臺中：國立自然科學博物館。343-366。
- [34] 夏鑄九著(1992)。理論建築。台北：台灣社會研究叢書。
- [35] 野島剛(2011)。故宮博物院。台北：新潮社。
- [36] 黃英哲(2007)。去日本化再中國化：戰後台灣文化重建 1945-1947。台北：麥田出版。
- [37] 楊翎(2011)。影像的博物館人類學視角與理論意涵。文資學報第六期，台北。29-59。
- [38] 蔡素貞(2008)。日據時期臺灣人對日本文化之迎拒：殖民性、現代化與文化認同。台北：中國文化大學博士論文。
- [39] 劉俊裕(2013)。全球在地文化：都市文化治理與文化策略的形構，藝文節慶、賽事活動與都市文化形象。台北：台藝大。
- [40] 廖新田(2006)。從深層到表面：現代主義與後現代主義視覺模式研究。國立臺灣大學社會學研究所博士論文。
- [41] 廖炳惠編著(2003)。關鍵詞。台北，麥田出版。
- [42] 韓琛(2012)。幻燈事件、帝國之眼與入戲的觀眾：近代東亞「新視／世界」中的魯迅及其文學。第十一屆國際青年學者漢學會議：域外經驗與中國文學史的重構。嘉義：中正大學。
- [43] 盧梅芬(2012)。從殖民同化到多元尊重的新國族論述探討國家級博物館、國家敘述與原住民的關係。博物館學季刊 7 月。台中：國立自然科學博物館，113。
- [44] 蕭新煌(2002)。台灣社會文化典範的轉移。台北，立緒出版。
- [45] 蕭宗煌(2007)。從日治時期臺灣總督府博物館的殖民現代性--論臺灣博物館系統的建構願景。台北藝術大學藝術行政與管理研究所碩士論文。
- Bourdieu, P., and A. Darbel (1991)。The Love of Art. Polity。
- [46] Benedict Anderson(2010)著，吳叡人譯。想像的共同體 (Imagined Community)，台北：時報出版。
- [47] Chris Barker，羅世宏譯(2004)。文化研究理論與實踐。台北：五南出版。
- [48] Duncan, Carol(1995)。文明化的儀式：公共美術館之內(Civilizing Rituals: Inside Public Art Museums)。
- [49] Eric J. Hobsbawm 原著，李金梅譯(1997)。民族與民族主義(Nations and Nationalism since)。臺北，麥田出版。
- [50] Eric Hobsbawm 等著，陳思仁等譯(2002)：被發明的傳統 (The Invention of Tradition)。台北：貓頭鷹出版，11-25。
- [51] Foucault, M (1991)。Governmentalities。 pp. 87-104。
- [52] Feuchtwang, Stephan 著，趙旭東譯(2008)。帝國的隱喻。江蘇人民出版社。

- [53] Harvey, David 著，閻嘉譯（1989）。後現代的狀況—對文化變遷支援起的探究（*The Condition of Postmodernity: An Enquiry into the Origins of Cultural Change*. Blackwell）。北京：北京商務出版。
- [54] Miller, eds。 *The Foucault Effect: Studies in Governmentality*。 London: Harvester Wheatsheaf。
- [55] Hobsbawn, Eric, and Terence Ranger Lash, Scott, and John Urry（2006）。符號經濟與空間經濟（*Economies of Signs and Space*, Sage Publications）。北京：北京商務。
- [56] Lloyd, David, and Paul Thomas（1998）。 *Culture and the State*. Routledge. Chapters 1, 4 and Epilogue。
- [57] McGuigan, Jim（1996）。 *Culture and the Public Sphere*. Routledge.
- [58] McGraw-Hill（2010）。重新思考文化政策（*Rethinking Cultural Policy*）。北京：中國人民大學出版社。
- [59] Pick, John（1988）。藝術與公共政策（*The Arts in a State: A Study of Government Arts Policies from*）。台北：桂冠出版。
- [60] Throsby, David（2001）。文化經濟學（*Economics and Culture*. Cambridge University Press）。Urry, John（1995）。 *Consuming Places*. Routledge. Chapters 5, 8, 9, 10, 11.
- [61] Kikichi, Yuko, ed（2007） *Refracted Modernity: Visual Culture and Identity in Colonial Taiwan*. University of Hawaii Press.
- [62] Toby Miller/George Yudice 著，蔣淑真、馮建三譯（2006）。文化政策（*Cultural Policy*）。台北：巨流出版。237-238。



# 健行科技大學《健行學報》徵稿辦法

92年12月15日92-1第四次行政會議通過  
民國97年9月17日97學年度第1學期第1次行政會議通過修訂  
民國97年6月17日97學年度第2學期第6次行政會議修訂通過  
民國98年9月16日98學年度第1學期第1次行政會議修訂通過  
民國99年9月15日99學年度第1學期第1次行政會議修訂通過  
中華民國101年6月13日校務會議通過修訂名稱  
中華民國102年10月16日行政會議修訂通過  
中華民國104年9月30日行政會議修訂通過

- 第 1 條 健行科技大學（以下簡稱本校）為鼓勵學術研究及技術研發，提高學術及技術水準，促進國內外專業知識交流為宗旨，特辦理健行學報（以下簡稱本學報）。
- 第 2 條 本學報每年出版四期（一月、四月、七月、十月出版），分為兩部分，一為學術研究，一為技術報告。學術研究部分歡迎海內外學界之電資、工程、商管及人文社會學者專家投稿，技術報告部分僅限本校教師投稿。中文稿件以不超過二萬字為原則，外文稿件不超過二十頁為原則(含摘要、註釋、圖表及參考文獻)；稿件字數過長者，將不予採用。
- 第 3 條 本學報刊載未曾出版於國內外刊物或學術會議專集之論著。翻譯文章、專題報導或其他非學術性作品（如隨筆、心得、小說、詩歌、戲劇等），恕不刊載。
- 第 4 條 本學報全年徵稿，來稿採隨到隨審，論文稿件由本刊編輯委員會進行初審，通過後係採二階段雙向匿名審查方式，送請兩位相關領域專家審查，其審查名單由編輯委員會推薦。
- 第 5 條 論文中牽涉版權部分（如圖片及較長篇之引文），請先取得原作者書面同意，本學報不負版權責任。
- 第 6 條 來稿所用文字，以中文、英文、日文為限。
- 第 7 條 來稿請用電腦打字（敬請惠寄一份書面稿件及 word 格式電子檔至本學報電子郵件信箱），頁碼按次序標明，格式如本學報論文排版規定。
- 第 8 條 來稿請於首頁註明作者中英文姓名、所屬之機關名稱及職稱、聯絡電子信箱，並附投稿基本資料表。
- 第 9 條 凡投稿本學報，應有中、英文題目，並附三百字以內中、英文摘要及中、英文關鍵詞。
- 第 10 條 來稿一經刊登，版權即歸本學報所有。凡投稿著作所有列名作者皆同意投稿論文經本學報刊登後，即授權本刊以非專屬授權之方式收錄於電子資料庫中，並得為重製、公開傳輸、授權用戶下載、列印、瀏覽等行為。

為符合資料庫之需求，並得進行格式之變更。投稿刊登者，除致贈當期學報乙冊及抽印本五份、單篇刊登論文 pdf 檔外，恕不另奉稿酬。

第 11 條 來稿一經送審，除專案簽准者，不得撤稿，非特殊理由而自行撤稿者，除需自付該篇審查費用外，尚需以書面撤稿聲明書提出(掛號交寄本編輯委員會)。審查結果需修正者，作者須於期限內回覆修正稿件及修正說明，逾期視同撤稿。

第 12 條 來稿請寄 32097 桃園市中壢區健行路 229 號健行科技大學《健行學報》編輯委員會收。聯絡 E-mail: aaoffice.j@uch.edu.tw。

第 13 條 本辦法經行政會議通過後，報請校長核定實施，修正時亦同。



《健行學報》編輯委員會

第三十六卷 第一期

召集人：

紀岍宇

總編輯：

魏素足

編輯委員：

江青瓚 張嘉強

羅新興 黃同圳

王 坪 詹益臨

方文昌 王文俊

黃美金

執行編輯：

邱文婷

發行者：李大偉

出版者：健行科技大學

編輯者：《健行學報》編輯委員會

地 址：320 桃園市中壢區健行路 229 號

網 址：<http://www.uch.edu.tw/>

電 話：03-4581196 分機 3115

印 刷：雄獅印刷文具公司

電 話：03-4224351